

BUCATARIE 2600 CARMEN

Formata din 7 corpuri modulare

ATENTIE!

Montajul necorespunzator atrage dupa sine, pierderea garantiei produsului.

Acordati o atentie sporita!
Posibilitate de accidentare!

CONFIRMATOR 50mm		
C5		10
SURUB -3.5x40mm		
S7		12
SURUB -3.5x16mm		
S3		28
TALPA / protective podea		
T		12
BALAMA SEMIAPLICATA		
Bs		22
SET GLISIERE		
G		3
MANER		
M		14

SURUB M4x27mm		
M4		24
SUPORT POLITA MOBILA		
A		16
COLTAR ALB + PROTECTIE PVC		
V		6
KIT DEMONTABIL (tija+cama)		
K		0
CUIE		
Q		40
SAIBA TIP CUPA		
R		0
PISTON		
PS		12

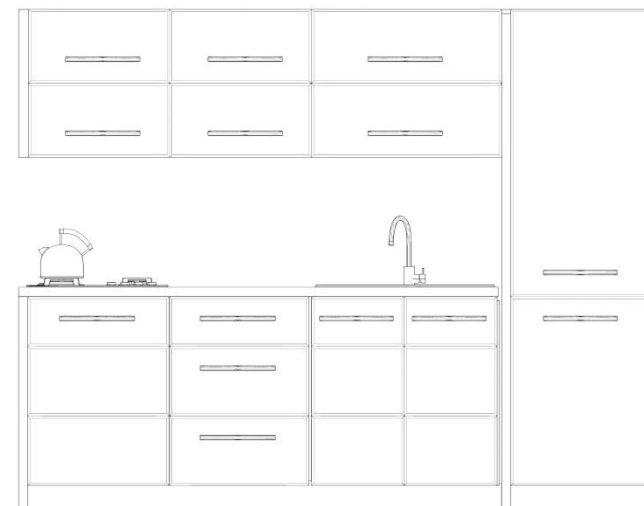

REPERE CORP INFERIOR 2 USI MASCA CHIUVETA

simbol	bucati	denumire
B	1	BLAT PAL 28mm DIMENSIUNI : 2000*600
F	1	FUND DIMENSIUNI : 800*450
P	2	PERETI LATERALI PAL DIMENSIUNI : 750*450
L	2	LEZENE DIMENSIUNI : 768*70
U	2	USA DIMENSIUNI : 750*396
S	1	SOCLU/PLINTA DIMENSIUNI : 1984*94
PM	1	POLITA MOBILA DIMENSIUNI : -
HDF	1	HDF CORP INFERIOR 1 DIMENSIUNI
PI	0	PERETI INTERMEDIARI DIMENSIUNI :

MONTAJ CORP INFERIOR 2 USI

1. Se fixeaza **P** pe **F** prin cate 2 configuratoare **C5**
2. Se fixeaza **L** pe **P** cu cate 2 **S7** (de aceste lezene se va prinde ulterior blatul de bucatarie)
3. Se fixeaza **T** pe **F** utilizand cate 3 suruburi **S3** (pentru a putea fixa plinta **S** la finalul montarii corpurilor inferioare)
4. Se aduce corpul la vinclu de 90° si se fixeaza **HDF** (spate) **Q** (cui)

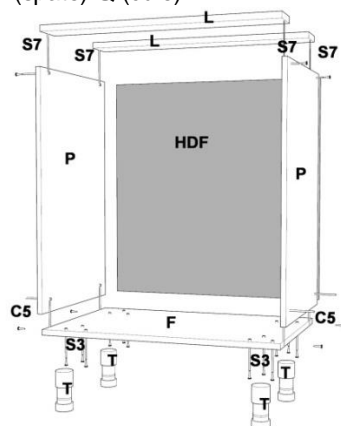

5. Se monteaza usile folosind 2 x **Bs** cu 4 x suruburi **S3** / balama
6. Se monteaza manerele usilor folosind 2 suruburi **M4** pentru fiecare maner
7. Se pozitioneaza polita mobile **PM** utilizand 4 x **A** (butoni de polita)

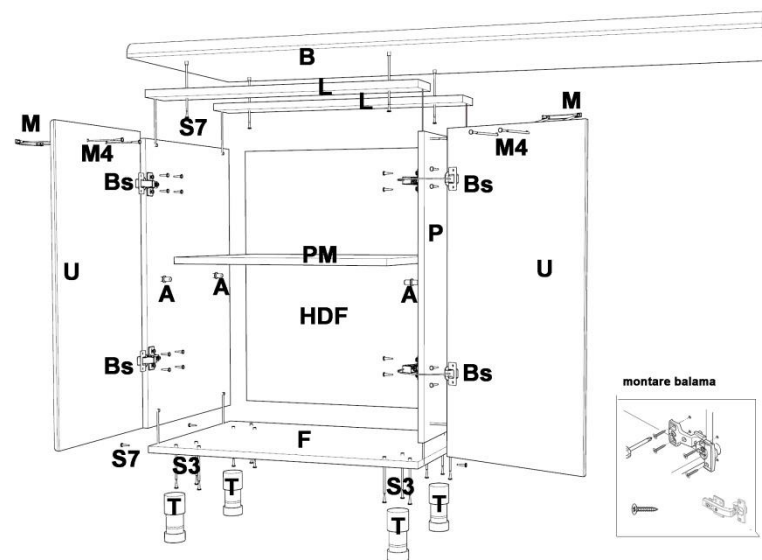

REPERE CORP INFERIOR 3 SERTARE

simbol	bucati	denumire
B	1	BLAT PAL 28mm DIMENSIUNI : 2000*600
PI	1	PERETI INTERMEDIARI DIMENSIUNI : -
F	1	FUND DIMENSIUNI : 600*450
P	2	PERETI LATERALI PAL DIMENSIUNI : 750*450
L	2	LEZENE DIMENSIUNI : 568*70
HDF	1	HDF CORP INFERIOR 1 DIMENSIUNI 760*595
U	1	USA DIMENSIUNI : -
S	1	SOCLU/PLINTA DIMENSIUNI : 1484*94
PM	1	POLITA MOBILA DIMENSIUNI : -
FS	3	FATA SERTAR DIM:184*594-1BUC,281*596- 2BUC
LS	6	LATERALE SERTAR DIM120*400- 2BUC,150*400*4BUC
CS	3	CAPAT SERTAR DIM:120*511-1BUC,150*511- 2BUC
HS	3	HDF SERTAR DIM:538*405

MONTAJ CORP INFERIOR 3 SERTARE

1. Se fixeaza **G** pe **P** cu cate 2 suruburi **S3**
2. Se fixeaza **P** pe **F** cu cate 2 configuratoare **C5**
3. Se fixeaza **L** pe **P** cu cate 2 **S7** (de aceste lezene se va prinde ulterior blatul de bucatarie)
4. Se fixeaza **T** pe **F** utilizand cate 3 suruburi **S3** (pentru a putea fixa plinta **S** la finalul montarii corpurilor inferioare)
5. Se aduce corpul la vinclu de 90° si se fixeaza **HDF** (spate) **Q** (cuie)
6. Se monteaza usile folosind 2 x **Bs** cu 4 x suruburi **S3** / balama
7. Se monteaza manerul usii folosind 2 suruburi **M4**

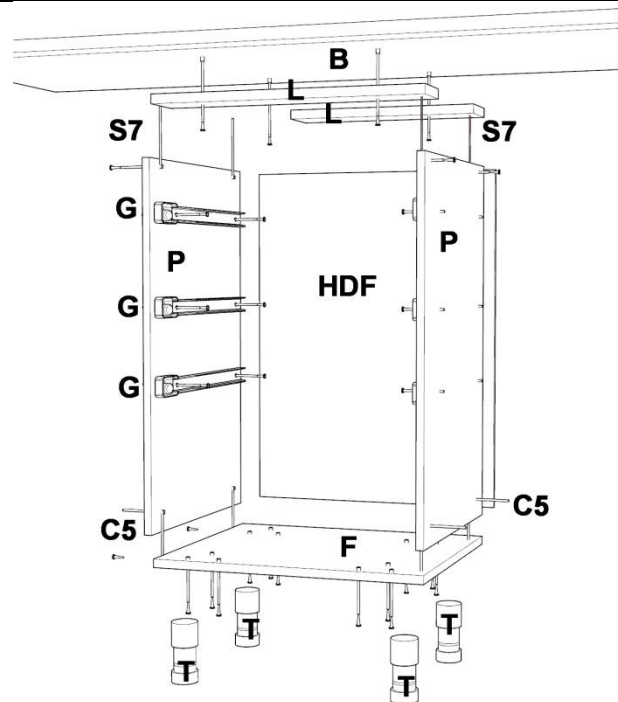

MONTAJUL SERTARELOR

1. Se fixeaza **LS** (lateralele de sertar) cu **CS** (capat de sertar) prin 4 suruburi **S7**
2. Se fixeaza **LS** (lateralele de sertar) cu **FS** (fata de sertar) prin 2 kit demontabil **K**
3. Se fixeaza **G** (glisierile) de **LS** cu cate 2 suruburi **S3**
4. Se fixeaza **M** (maner) cu 4 suruburi **M4**
5. Se aduce sertarul la vinclu de 90° si se fixeaza fundul de sertar **HS** cu **Q** (cuie)

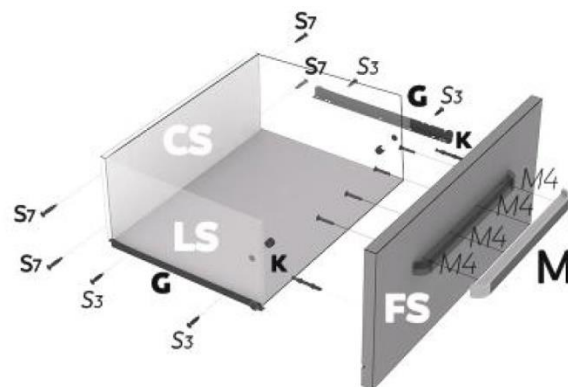

Dupa ce s-au montat cele doua corpuri inferioare acestea se ataseaza unul langa celalalt si se monteaza plinta mascatoare (soclul).

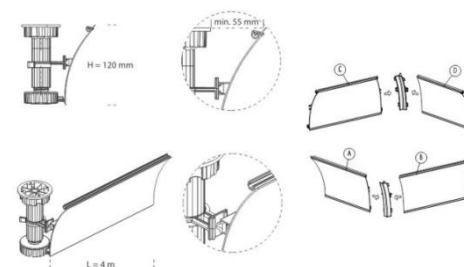

REPERE CORP INFERIOR

1 USA

simbol	bucati	denumire
B	1	BLAT PAL 28mm DIMENSIUNI : 2000*600
PI	1	PERETI INTERMEDIARI DIMENSIUNI : -
F	1	FUND DIMENSIUNI : 584*450
P	2	PERETI LATERALI PAL DIMENSIUNI : 860*480-1BUC STG,750*450-1 BUC
L	2	LEZENE DIMENSIUNI : 568*70
HDF	1	HDF CORP INFERIOR 1 DIMENSIUNI 760*595
U	1	USA DIMENSIUNI : 579*750
S	1	SOCLU/PLINTA DIMENSIUNI : -
PM	1	POLITA MOBILA DIMENSIUNI : 410-568
FS	3	FATA SERTAR DIM
LS	6	LATERALE SERTAR DIM
CS	3	CAPAT SERTAR DIM
HS	3	HDF SERTAR DIM

MONTAJ CORP INFERIOR 1 USA

1. Se fixeaza **P** pe **F** cu cate 2 configuratoare **C5**
2. Se fixeaza **L** pe **P** cu cate 2 **S7** (de aceste lezene se va prinde ulterior blatul de bucatarie)
3. Se fixeaza **T** pe **F** utilizand cate 3 suruburi **S3** (pentru a putea fixa plinta **S** la finalul montarii corpurilor inferioare)
4. Se aduce corpul la vinclu de 90* si se fixeaza **HDF** (spate) **Q** (cuie)
5. Se monteraza usile folosind 2 x **Bs** cu 4 x suruburi **S3** / balama
6. Se monteaza manerul usii folosind 2 suruburi **M4**

Dupa ce s-au montat cele doua corpuri inferioare acestea se ataseaza unul langa celalalt si se monteaza plinta mascatoare (soclul).

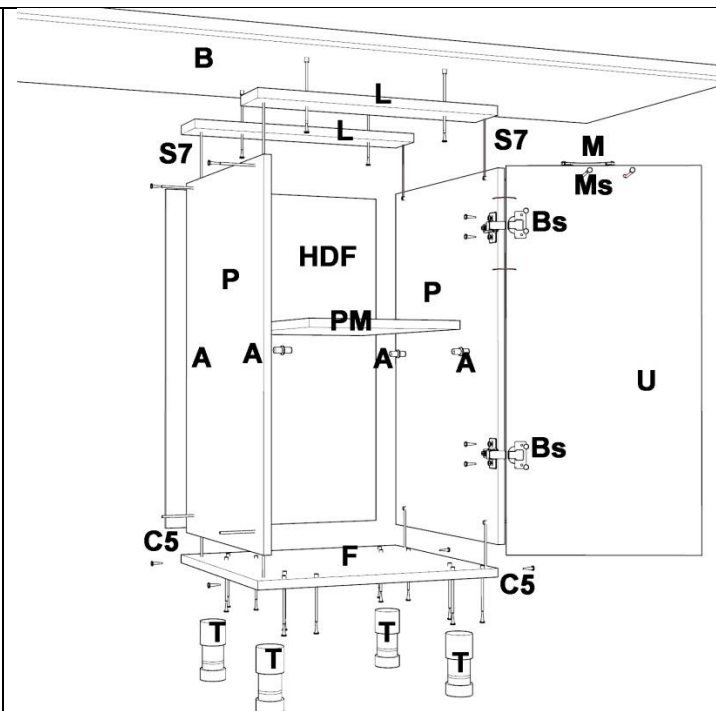

REPERE CORP SUPERIOR CU 2 USI (3 bucati)

simbol	bucati	denumire
TV	1	TAVAN DIMENSIUNI :800*335-1 BUC 600*335-1BUC,584*335-1BUC
F	1	FUND DIMENSIUNI :800*335- 1BUC,600*335-1BUC,584-335- 1BUC
P	2	PILASTRI 28mm DIMENSIUNI :618*335- 5BUC,650*355-1BUC
PI	1	PERETI INTERMEDIARI DIMENSIUNI :568*335-2BUC 768*335-1BUC
U	2	USA DIMENSIUNI : 596*320- 2BUC,796*320-2BUC,579*320- 2BUC
HDF	1	HDF SPATE DIMENSIUNI :796*646- 1BUC,596*646-2BUC

1. Se fixeaza **P** de **TV**(tavan) si de **F** (fund) prin cate 2 suruburi **S7**
2. se aduce corpul la vinclu de 90*si se fixeaza **HDF** cu **Q** (cuie)
3. Se fixeaza corpul (in perete)folosind coltarele **V.** se recomanda montarea corpului la acest pas, pentru a evita ingreunarea acestuia cu usile si pentru un mai bun acces la coltare.
4. Se monteaza usile si **U** utilizand **BS** conform indicatiilor de mai jos, folosind suruburi **S3** (cate 4 buc/balama)
5. Se monteaza pistoanele **PS** conform indicatiilor de mai jos, folosind suruburi **S3** (cate 4 buc/piston)
6. Se monteaza manerele usilor folosind cate 2 suruburi **M4** pentru fiecare maner.

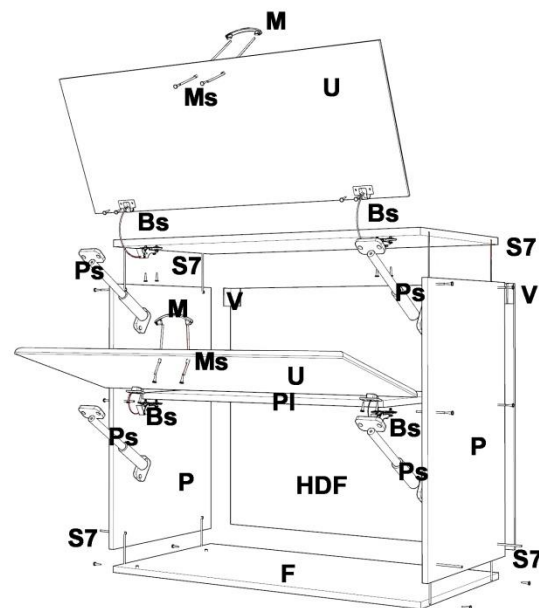

REPERE CORP TURN

simbol	bucati	denumire
TV	1	TAVAN DIMENSIUNI :568*568
F	1	FUND DIMENSIUNI :568*568
P	2	PILASTRI 28mm DIMENSIUNI :2150*600
PI	2	PERETI INTERMEDIARI DIMENSIUNI :568*568
U	2	USA DIMENSIUNI : 750*562,1300*562
HDF	1	HDF SPATE DIMENSIUNI :596*2050
PM	2	POLITA MOBILA DIMENSIUNI :568*568

S PLINTA -568*94

MONTAJ CORP TURN

1. Se fixeaza **P** pe **F** si pe **TV** cu cate 2 configuratoare **S7**
2. Se fixeaza **S** pe **P** utilizand cate 2 suruburi **S7**
3. Se aduce corpul la vinclu de 90* si se fixeaza **HDF**(spate) cu **Q** (cuie)
4. Se fixeaza **PI** pe **P** utilizand cate 4 suruburi **S7**
5. Se fixeaza **PM** pe **P** utilizand cate 4 butoni polita **A**
6. Se monteraza usile folosind 2 x **Bs** cu 4 x suruburi **S3** / balama
7. Se monteaza manerul usii folosind 2 suruburi **M4**

