



**MANUAL DE UTILIZARE
MOTOFERASTRAU GOSPODARUL
PROFESIONIST GP-5200**



Este important sa
cititi si sa intelegeti
acest manual
inainte de prima
utilizare a
motoferastrului.



▲ SIGURANTA IN UTILIZARE

Instructiunile din acest manual marcate cu simbolul ▲ au caracter obligatoriu pentru a preveni posibilele accidente de munca grave si din acest motiv sunteti solicitati sa le cititi cu atentie si sa le respectati fara exceptie.

Utilizatorul nou trebuie sa fie instruit practic in utilizarea motofierastraielor si a echipamentelor de protectie de catre un operator experimentat si exercitiile initiale trebuie sa constea in taierea unor busteni asezati pe capriori.

Orice defectiune care poate aparea trebuie raportata la service-ul autorizat.

DESPRE TIPURILE DE AVERTIZARI DIN MANUAL

▲ ATENTIE - Acest marcaj indica instructiunile care trebuie urmate pentru a preveni accidentele care pot sa produca rani grave sau decesul.

! IMPORTANT! - Acest marcaj indica instructiunile care trebuie urmate pentru a preveni functionarea defectuoasa, blocajele sau defectarea produsului.

NOTA! - Acest marcaj indica sugestii folositoare in utilizarea produsului.

1. AMPLASAREA COMPONENTELOR

- | | |
|-------------------------------|-------------------------------|
| 1. Maner frana | 8. Intrerupator Pornit/Oprit |
| 2. Maner demaror | 9. Rezervor combustibil |
| 3. Filtru aer | 10. Rezervor ulei ungere lama |
| 4. Tija soc | 11. Maner stanga |
| 5. Clapeta blocaj acceleratie | 12. Lant taietor |
| 6. Maner dreapta | 13. Sina de ghidaj |
| 7. Tragaci acceleratie | |

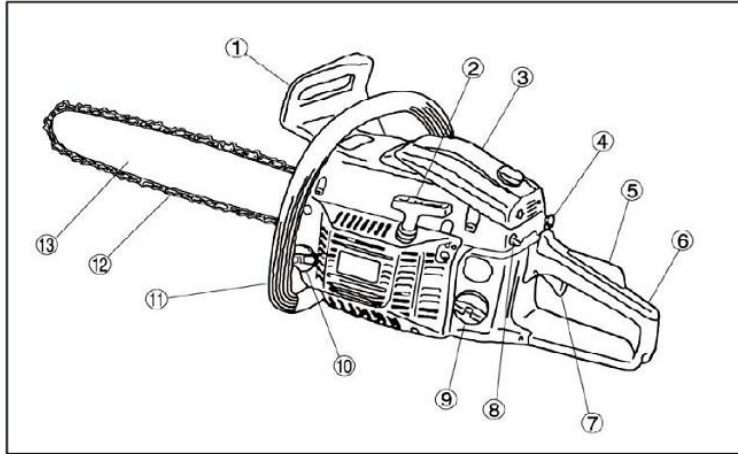

2. ETICHETELE DE AVERTIZARE ALE UTILAJULUI



(1) Cititi cu atentie manualul de utilizare .inainte de folosirea utilajului prima data



(2) Purtati echipament de protectie pentru cap, ochi si urechi



(3) Utilizati motoferastraul cu doua maini, utilizarea cu o singura mana poate periculoasa



(4) Atentie, reculul este periculos



(5) AVERTIZARE - Cuvantul AVERTIZARE va solicita atentia catre o actiune sau imprejurare care poate sa duca la serioase raniri sau chiar deces.



(6) Frana lantului actioneaza



(7) Feriti de ploaie! Nu lasati utilajul pe pamantul umed.



(8) Acest simbol inseamna ca orice ii este alaturat este interzis.

3. SIMBOLURILE DE PE UTILAJ

In scopuri de siguranta si intretinere simbolurile sunt apasate in relief pe utilaj. In conformitate cu acestea va rugam sa nu faceti vreo greseala.



(a) Busonul de alimentare cu amestecul combustibil.



(b) Busonul de alimentare a Uuleiului pentru lant

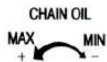

(c) Indicatorul intrerupatorului. Comutand intrerupatorul pe pozitia „O” (STOP), opreste motorul.



(d) Indicatorul socului. Daca trageți manerul socului acesta se inchide. Daca impingeti manerul socului, acesta se deschide



(e) Indicatorul busonului de ajustare a uleiului de lant. Daca rotiti inspre „MIN” curgerea uleiului scade, daca rotiti spre „MAX” curgerea uleiului creste.

H

(f) Pozitia reglajelor decarburator H L si T

L

T

START (g) Startul manual al motorului

4. MASURI DE SIGURANTA



Inainte de a utiliza utilajul cititi acest manual de utilizare pentru a intelege cum se foloseste corect.



Nu folositi niciodata utilajul cand sunteti sub influenta bauturilor alcoolice sau daca sunteti intr-o stare avansata de oboseala sau lipsa de somn ori daca aveti ameteli in urma unor tratamente medicale ori in orice alta imprejurare cand judecata si atentia dumneavoastra sunt afectate astfel incat sa nu fiti in stare sa operati utilajul intr-un mod sigur



Evitati pornirea motorului in spatii inchise. Gazele de esapament contin monoxid de carbon care este daunator.

Nu folositi niciodata utilajul in imprejurari cum ar fi:

1. Cand solul este alunecos sau cand orice alta imprejurare exista ce nu va permite mentinerea unei pozitii stabile.
2. Noaptea, pe ceata deasa, sau in orice alta imprejurare care va restrange campul vizual astfel incat sa nu vedeti clar zona de actiune.
3. In timpul ploilor puternice sau a ploilor insotite de fulgere ori cand vantul bate foarte puternic sau in orice alta conditie meteorologica care creaza conditii nesigura de folosire a utilajului.
4. Cand folositi acest utilaj pentru prima oara, inainte sa incepeti lucrul efectiv, invatati sa il manevrati de la un utilizator cu experienta.

Lipsa somnului, oboseala, sau epuizarea fizica duc la reducerea timpilor de reactie ceea ce poate duce la accidente si raniri. Limitati timpul de utilizare a utilajului la sesiuni de 10 minute urmate de o pauza de 10-20 de minute. De asemenea incercati sa aveti un timp total de lucru efectiv de maxim 2 ore pe zi. Tineti acest manual la indemana pentru a-l consulta de cate ori aveti nevoie.

Intotdeauna sa oferiti utilajul impreuna cu acest manual atunci cand il vindeti sau il imprumutati ori ii



transferati proprietatea in orice alt mod.

Niciodata sa nu lasati copiii sau pe oricine altcineva care nu este capabil sa inteleaga pe deplin instructiunile din acest manual, sa utilizeze acest produs.

ECHIPAMENTUL DE LUCRU



a. Cand utilizati produsul trebuie sa purtati echipamentul de protectie dupa cum urmeaza:

- (1) Ochelari sau masca de protectie
- (2) Manusi de lucru groase
- (3) Incaltaminte de lucru cu talpa foarte aderenta
- (4) Casti antifonice pentru urechi

b. Intotdeauna sa aveti la dumneavoastra:

1. Accesoriile si documentele incluse
2. Ulei de lant si mix combustibil pastrate corespunzator
3. Repere pentru desemnarea suprafetei de actiune (sfoara, semne de avertizare)
4. Fluier (pentru colaborari sau urgente)



5. Toporisca sau fierastrau (pentru inlaturarea obstacolelor)

c. Nu utilizati niciodata produsul cand purtati pantaloni largi, cand purtati sandale sau cand sunteti in picioarele goale.

AVERTIZARI PRIVIND MANIPULAREA COMBUSTIBILULUI



- a. Motorul acestui produs este proiectat sa Fie folosit cu un amestec de carburant bazat pe benzina care este extrem de inflamabila. Niciodata sa nu stocati benzina sau amestec combustibil in locuri ude se gasesc boilere functionale, sobe, focuri deschise, scantei electrice, flame de sudura sau orice alta sursa de caldura care ar putea aprinde combustibilul.
- b. Fumatul in timpul operarii produsului sau alimentarii acestuia este extrem de periculos. Intotdeauna sa tineti la distanta de produs tigarile aprinse.
- c. Cand umpleti rezervorul de combustibil intotdeauna sa opriti motorul mai intai si sa verificati cu grija in jur sa nu existe surse de scantei sau flacara deschisa.
- d. In cazul in care are loc varsare de combustibil in timpul realimentarii folositi o carpa uscata pentru a sterge orice surplus inainte de a reporni motorul.
- e. Dupa realimentare insurubati strans busonul rezervorului si reporniti motorul la o distanta de minim 3m de locul unde s-a desfasurat realimentarea.

INAINTE DE PORNIREA MOTORULUI

- Verificati zona de lucru, obiectul de taiat si directia de taiere. Daca exista vreun obstacol inlaturati-l.
- Nu incepeti niciodata taierea pana nu aveti o zona de lucru libera, pozitie pe sol sigura si o cale de retragere planificata din calea copacului care cade.
- Fiti prudent si tineti persoanele din jur si animalele in afara zonei de actiune al carei diametru trebuie sa fie de 2.5 ori mai mare decat inaltimea obiectului care va fi taiat.
- Examinati utilajul pentru a depista eventualele piese si componente nefixate, uzate sau stricate. Niciodata sa nu folositi utilajul defect, nereglat, sau neasamblat complet si corect. Asigurati-va ca lantul taietor se opreste atunci cand tragaciul acceleratiei nu mai este apasat.

CAND SE PORNESTE MOTORUL

1. Intotdeauna sa tineti utilajul ferm cu ambele maini cand motorul este in functiune.
2. Pozitia de strangere corecta a manerului este prin formarea unui cerc cu 4 degete pe o parte si degetul mare pe cealalta parte.
3. Feriti-va corpul de utilaj atunci cand motorul este in functiune.
4. Inainte de a porni motorul asigurati-va ca lantul taietor nu este in contact cu nimic.

OPERAREA

- Pastrati manerele uscate, curate si fara urme de mix combustibil
 - Nu atingeti niciodata esapamentul, bujia sau alta parte metalica a motorului cand acesta functioneaza sau imediat dupa oprirea motorului.
- Evitati astfel arsuri serioase sau socuri electrice.
- Fiti extrem de atenti cand taiati materiale mici deoarece materialul liber poate fi antrenat de lantul taietor si poate fi proiectat catre dumneavoastra ori va poate dezechilibra.
- Cand taiati ramuri aflate sub tensiunea greutatii fiti atenti la reculul acesteia astfel incat sa nu



fiti loviti.

Verificati copacul de crengi uscate care ar putea sa cada in mod neprevazut in timpul doborarii
Intotdeauna opriti motorul inainte sa asezati utilajul pe pamant.

MASURI DE SIGURANTA IN CAZUL RECOLULUI PENTRU UTILIZATORI

ATENTIE

- Reculul poate sa aibe loc cand varful sau marginea sinei de ghidare atinge vreun obiect sau cand lemnul in care se taie se inchide si prinde lantul taietor in taietura. Uneori contactul la varful sinei de ghidare poate cauza un recul extrem de rapid, proiectand-o in sussi inspre inapoi catre operator. Blocarea lantului taietor de-a lungul partii superioare a sinei de ghidare poate cauza impingerea utilajului catre operator. Oricare din aceste reactii va poate face sa pierdeti controlul motoferastraului ceea ce poate rezulta in serioase accidentari.

- Nu va bazati exclusiv pe dispozitivele de siguranta incluse in arhitectura produsului. Ca si utilizator de motoferastrau trebuie sa parcurgeti cativa pasi suplimentari pentru a evita accidentarile in timpul lucrului.

1. Cu o intelegere minima a reculului puteti reduce sau elimina elementul surpriza. Surprizele neprevazute contribuie la probabilitatea acidentelor.
2. Pastrati o priza solida pe utilaj, pe manerele din dreapta si cel posterior atunci cand motorul functioneaza. Priza ideala pe manere este prin incercuirea manerului in palma cu degetele in jurul lui si degetul aratator opozabil. O priza solida va reduce reculul si va mentine controlul asupra utilajului.
3. Asigurati-va ca zona in care lucrati este libera de obstacole. Feriti varful sinei de ghidaj de atigerea cu ramuri sau alte obstacole care pot sa apara in timpul operarii.
4. Taiati numai la turatii mari ale motorului.
5. Nu taiati mai sus de nivelul umerilor.
6. Urmati instructiunile fabricantului pentru ascutire si intretinerea lantului taietor.
7. Folositi numai sine de ghidaj si lanturi taietore mentionate de producator sau echivalentul acestora.

INTRETINEREA

Pentru a pastra produsul dvs. in stare optima de functionare urmati pasii precizati in sectiunea de intretinere la intervale regulate.



Intotdeauna asigurati-va ca ati oprit motorul inainte sa efectuati orice operatiune de intretinere.

Partile metalice ating temperaturi mari imediat dupa oprirea motorului

Orice alta masura de intretinere a utilajului, alta decat cele mentionate in acest manual trebuie efectuate de personalul competent de la service.

TRANSPORTUL

Intotdeauna transportati utilajul cu motorul oprit, bara de ghidaj acoperita si esapamentul in directie opusa fata de corpul dumneavoastra.

Deshideti cutia de ambalare si instalati sina de ghidaj si lantul taietor dupa cum urmeaza:

ATENTIE

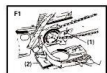

Lantul taietor are margini extrem de ascutite. Folositi manusi de protectie.

1. Trageti capacul catre manerul din fata pentru a verifica daca frana lantului nu este actionata.

2. Desurubati piulitele si indepartati acoperitoarea lantului.

3. Instalati gheara metalica la utilaj.

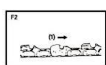

4. Angrenati lantul taietor pe rotita motrica si, in timp ce potriviti lantul taietor pe sina de ghidare montati sina de ghidare pe utilaj. Ajustati pozitia piulitei intinzatorului de lant pe carcasa lantului la nivelul gaurii de jos a sinei de ghidare.

(1) Piulita intinzatorului

(2) Acoperitoarea lantului

Fiti atenti la sensul corect al lantului taietor (F2),

(1) sensul corect

5. Potriviti acoperitoarea lantului pe utilaj si strangeti piulitele cu mana pana se fixeaza bine.

6. In timp ce tineti de marginea sinei de ghidaj ajustati tensiunea lantului taietor prin rotirea surubului intinzatorului pana cand zalele lantului taietor ating partea de jos a sinei de ghidaj (F4)

7. Strangeti piulitele cu varful sinei de ghidaj orientat in sus.

6. COMBUSTIBIL SI ULEI PENTRU LANT

Verificati apoi ca lantul taietor sa se invarta cu usurinta si cu tensiunea potrivita atunci cand este tras cu mana. Daca este nevoie, reajustati cu acoperitoarea lantului inlaturata.

Fixati surubul intinzatorului.

(1) Mai liber

(2) Mai strans

(3) Surubul intinzatorului nou isi va mari lungimea

NOTA: Un lant la inceputul utilizarii. Verificati si reajustati tensiunea mai des la inceput deoarece un lant prea liber se uzeaza mult mai repede sau poate sa cada de pe sina de ghidaj.

COMBUSTIBIL SI ULEI PENTRU LANT



Amestecati benzina obisnuita (cu sau fara plumb, fara alcool) si un ulei de calitate pentru motoare in 2T cu racire cu aer.

Proportiile de amestec recomandate: - Pana in 20 de ore de utilizare - Benzina 20 : 1 Ulei

Dupa 20 de ore de utilizare -

Benzina 25 : 1 Ulei

Graficul de amestec 25:1

Litrii de benzina /(ml de ulei 2T) 1/(40) ; 2/(80) ; 3/(120) ; 4/(160) ; 5/(200)

ATENȚIE: Indepartati orice sursa de flacara deschisa de zona unde combustibilul este manipulat sau pastrat. Amestecati si pastrati amestecul carburant numai in canistre speciale pentru combustibil.

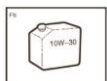

Cele mai multe defectiuni ale motorului provin direct sau indirect de la amestecul combustibil folosit. Asigurati-va in mod special ca NU folositi ulei de motor in 4 timpi.

ULEIUL DE LANT

Pe intreaga perioada a anului puteti folosi ulei SAE#10W-30 sau SAE#30~#40 vara si SAE#20 iarna.

Nu folositi ulei utilizat sau recuperat deoarece poate defecta pompa de ulei.

7. OPERAREA MOTORULUI

PORNIREA MOTORULUI

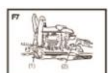

1. Umpleti rezervoarele de amestec combustibil si ulei pentru lant si insurubati busoanele strans. (F7)



2. Trageti manerul socului pentru a-l inchide (F8)



3. Pozitionati intrerupatorul pe pozitia „I” (F9)



4. Trageti manerul starter de mai multe ori pana se aud primele sunete de aprindere. Apasati inspre interior socul pentru a-l deschide. Trageti manerul starter din nou pana porneste motorul (F10)



5. Daca apasati tragaciul acceleratiei si blocajul acesteia pe pozitie constanta, motorul va merge constant fara sarcina (F11)

6. Pentru a opri motorul, comutati intrerupatorul in pozitia STOP (0).

(1) Ulei de lant

(2) Combustibil



(3) Intrerupator

(4) Tragaciul acceleratiei

(5) Blocajul acceleratiei

(6) Manerul socului

Cand reporniti imediat dupa oprirea motorului, lasati manerul socului in pozitia deschisa.

7. Funia demarorului se trage cel mai bine cand utilajul este bine tinut la sol.

Nu porniti motorul in timp ce tineti drujba in aer cu o singura mana. Lantul taietor va poate atinge corpul. Este un risc foarte mare de accidentare.

8. Cand motorul a facut primele aprinderi, impingeti manerul socului si trageti din nou funia demarorului pentru a porni motorul.

9. Incalziti putin motorul la inceput apasand usor pe tragaciul acceleratiei.

Feriti-va de lantul taietor deoarece acesta se va roti o data cu pornirea motorului.

VERIFICAREA REZERVEI DE ULEI

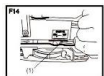

Dupa pornirea motorului accelerate motoferastraul la o viteza medie si urmariti daca sunt eliminati stropi de ulei de lant asa cum se poate vedea in figura F13.

(1) Ulei de lant

Fluxul de ulei de lant poate fi reglat prin inserarea unei surubelnite in orificiul din partea inferioara a ambreiajului. Reglati corespunzator cu conditiile dumneavoastra de lucru (F14)

(1) Ajustorul

NOTA



Rezervorul de ulei de lant ar trebui sa fie aproape gol in momentul in care si rezervorul de mix combustibil se goleste. Asigurati-va ca reumpleti rezervorul de ulei de lant de fiecare data cand reumpleti si rezervorul cu mix combustibil.

REGLAREA CARBURATORULUI (R15)

Carburatorul produsului dumneavoastra a fost reglat din fabrica, dar este posibil sa necesite reglaje fine datorita conditiilor diferite de lucru.

Inaintea reglarii carburatorului asigurativa ca utilajul dispune de filtre de aer si combustibil noi si ca in rezervor se gaseste mix combustibil proaspat preparat si incarcat. viteza de relanti (fara

Cand reglati respectati pasii urmatoari:

Asigurati-va ca reglati carburatorul cu sina de ghidare montata.

1. Opriti motorul si insurubati reglajele H si L pana cand acestea se opresc. Nu fortati niciodata. Desurubati-le apoi parcurgand un numar de rotatii dupa cum urmeaza:

Reglajul H: $1 \pm 3/8$ Reglajul L: $1\frac{3}{4} \pm \frac{1}{4}$

2. Porniti motorul si lasati-l sa se incalzeasca cu acceleratia la jumatate.

3. Rotiti reglajul L incet in sensul acelor de ceasornic pana in pozitia in care viteza de relanti (fara sarcina) este cea mai mare, apoi rotiti inapoi reglajul cu un sfert de tura.

4. Rotiti reglajul ralantiului (functionarea fara sarcina) T in sens opus acelor de ceasornic pana cand lantul taietor nu se mai misca. Rotiti inapoi in sensul acelor de ceasornic pana cand lantul taietor aflat in afara sarcinii la viteza ralanti se misca la viteza dorita.

5. Faceti o taiere de proba si ajustati reglajul H pentru cea mai buna putere de taiere, nu pentru viteza maxima.

(1) Reglajul L

(2) Reglajul H

(3) Reglajul T - reglarea ralantiului

MECANISMUL ANTI-INGHET AL CARBURATORULUI

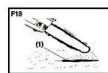

Operarea motoferastraului la temperaturi intre 0-5° in conditii de umiditate crescuta poate sa duca la formarea de gheata in carburator cauzand astfel o scadere a puterii motorului sau chiar o functionare defectuoasa. Acest produs a fost proiectat in consecinta cu un orificiu de

ventilare in partea din spate a carcasei filtrului de aer pentru a permite aerului cald sa patrunda in motor prevenind astfel formarea ghetii.

In imprejurari normale produsul trebuie folosit in modul normal, cel setat in momentul livrarii din fabrica. Totusi, cand exista riscul formarii de gheata produsul ar trebui setat sa opereze in modul anti-inghet inainte de utilizare.

CUM SA SCHIMBAM MODUL DE OPERARE

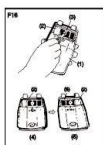

1. Pozitionati intrerupatorul motorului in pozitia OFF pentru a-l opri.
2. Inlaturati carcasa filtrului de aer de pe carcasa cilindrului
3. Reatasati carcasa invers astfel incat placuta anti-inghet sa fie pe dreapta. Montati.

- (1) Carcasa filtrului de aer
- (2) Placuta anti-inghet
- (3) Surub
- (4) Mod normal de operare
- (5) Modul anti-inghet
- (6) Carcasa

Continuarea utilizarii produsului in modul anti-inghet chiar si cand temperaturile exterioare au revenit la normal poate sa rezulte in esuarea pornirii corespunzatoare a motorului sau poate determina motoru sa lucreze la viteze nepotrivite. De aceea, trebuie sa va asigurati ca reveniti la modul normal de lucru daca nu mai exista pericolul formarii de gheata.

FRANA LANTULUI

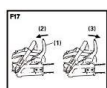

Aceasta frana poate fi operata manual cu garda frontala impinsa in jos catre sina de ghidare.

Pentru a elibera frana, trageti de garda frontala in sus catre manerul frontal pana cand se aude un „click”.

- (1) Frana (garda frontala)
- (2) Eliberata
- (3) In actiune

Atentie! Asigurati-va ca frana este operationala atunci cand faceti inspectia zilnica a utilajului.

In cazul in care frana nu este functionala, solicitati distribuitorului sa remedieze defectul. Motorul, daca este tinut la rotatii inalte cu frana actionata incalzeste ambreiajul provocand defectiuni. Cand actionati frana in timpul lucrului eliberati imediat tragaciul acceleratiei si mentineti motorul la ralanti (in afara sarcinii).

8. TAIEREA

OPRIREA MOTORULUI

1. Eliberati tragaciul acceleratiei pentru a permite motorului sa ruleze la ralanti pentru cateva minute
2. Comutati intrerupatorul in pozitia „0” STOP (F18) (1) Intrerupator

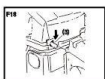

Inainte sa incepeti munca cititi masurile de siguranta din acest manual. Este recomandat ca mai intai sa exersati taierea pe cativa busteni simpli. Acest lucru va ajuta de asemenea sa va obisnuiti cu utilajul dumneavoastra.

Intotdeauna sa urmati masurile de siguranta. Motoferastraul trebuie utilizat numai pentru taiat lemn. Este interzis sa taiati orice alt tip de material. Vibratiile si reculul variaza in functie de material iar cerintele de operare in siguranta nu vor fi respectate. Nu utilizati motoferastraul ca pe un mijloc de ridicare, mutare sau spargere a obiectelor. Nu il fixati in bancuri de lucru. Este interzis sa folositi unelte sau accesorii nementionate de catre producator.

Nu este nevoie sa fortati motoferastraul in taietura. Aplicati doar putina presiune in timp ce rulati motorul in plin.

Daca motoferastraul se blocheaza in taietura nu incercati sa trageti afara cu forta ci folositi- va de una sau mai multe pese sau un levier pentru a face loc.

PROTECTIA IMPOTRIVA RECOLULUI (F19)

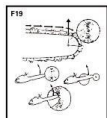

- Este extrem de important ca frana lantului sa fie verificata ca functioneaza corespunzator inainte de fiecare utilizare si ca lantul taietor este ascutit pentru a respecta masurile de siguranta anti-recur ale acestui motoferastrau. Inlaturarea accesoriilor de siguranta, intretinerea neadecvata sau inlocuirea incorecta a sinei de ghidaj sau a lantului taietor poate creste riscul ranirilor cauzate de recul.

DOBORAREA UNUI COPAC

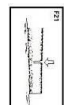

1. Alegeti directia de cadere in functie de directia vantului, inclinarea copacului, amplasarea ramurilor groase, usurinta prelucrarii dupa doborare si alti factori.
2. In timp ce pregatiti zona din jurul copacului pregatiti-va si o priza buna pentru picioare si o cale optima de retragere.
3. Faceti o taietura in forma de pana cu adancime de o treime din grosimea copacului pe directia caderii.
4. Faceti o taietura de cadere din partea opusa a taieturii-pana si la o inaltime cu putin mai mare decat a fundului taieturii-pana.

▲ ATENTIE

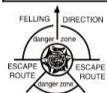

Descrierea rutelor de retragere in cazul doborarii copacilor.

Indepartati toate persoanele din asistenta sau alti lucratori din zona de pericol.

Cand doborati un copac asigurati-va ca i-ati avertizat pe toti lucratorii din vecinatate de pericol.

(1) Taietura pana

(2) Taietura de doborare

(3) Directia de cadere

- Intotdeauna sa va asigurati o priza buna la picioare, nu stati pe bustean.

- Fiti atenti la bustenii care se rostogolesc. In mod special cand lucrati pe o panta stand mai la deal de bustean.

- Urmati instructiunile din manual pentru a evita reculurile.

Inainte sa incepeti lucrul, verificati directia fortei de indoire in busteanul care trebuie taiat. Intotdeauna sa finalizati taietura din partea opusa a directiei de indoire pentru a evita ca sina de ghidaj si lantul taietor sa fie prinse in taietura.

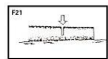

Taierea unui bustean aflat orizontal pe sol (F21)

Taiati in jos pana la mijloc, apoi rostogoliti busteanul si taiati din partea opusa.

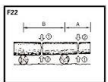

Taierea unui bustean asezat pe obstacole pe sol (F22)

In zona A taiati de jos in sus o treime si apoi finalizati taind de sus in jos. In zona B taiati de sus in jos o treime apoi finalizati taind de jos in sus.

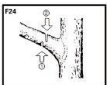

Taierea ramurilor unui copac doborat (F23) Mai intai verificati pe ce parte este ramura indoita. Faceti apoi taietura initiala pe partea indoiturii si apoi finalizati taind din partea opusa.

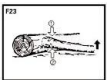

Fiti atenti la detensionarea ramurilor foarte indoite. Taierea ramurilor unui copac nedoborat (F24) Taiati o treime de jos apoi finalizati de sus

▲ ATENTIE

1. Nu folositi o scara instabila sau un alt sprijin instabil pentru picior.
2. Nu va intindeti prea mult, evitati dezechilibrarile
3. Nu efectuati taieturi la un nivel mai mare decat cel al umerilor
4. Intotdeauna sa folositi ambele maini pentru a tine ferm motoferastraul.

9. INTRETINEREA MOTORULUI

Inainte de curatarea, inspectarea sau repararii utilajului asigurati-va ca motorul este oprit si racit. Deconectati bujia pentru a preveni pornirile accidentale.

INTRETINEREA DUPA FIECARE UTILIZARE

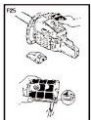

1. Filtrul de aer. Praful de pe filtrul de aer poate fi indepartat prin baterea unui colt al filtrului de o suprafata dura. Pentru a curata murdaria persistenta din tesaturi desfaceti filtrul in doua si perati cu o perie inmuiata in benzina. Daca folositi aer comprimat suflati aerul prin tesatura dinspre interior. (F25) Pentru a asambla la loc jumatatile apasati rama pana face click.

NOTA

Cand instalati filtrul principal asigurati-va ca sentuletele de pe marginea filtrului se potrivesc corect cu corespondentele lor de pe carcasa cilindrului.



2. Capatul de unger. Demontati sina de ghidaj si verificati capatul de unger sa

nu fie obstructionat cu resturi. (F26) (1) Instalatia de ungere

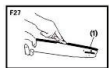

3. Sina de ghidaj. Cand sina de ghidaj este demontata indepartati rumegusul din sant si din capatul de ungere (F27) Ungeti santul de ghidaj de la capatul de ungere pana in varf F28)

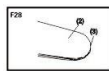

- 1) Capat de ungere;
- 2) Locasul unsorii; 3) Sant de ghidaj

4. Altele

Verificati sa nu existe scurgeri de combustibil, elemente libere sau defectiuni ale componentelor importante, cu precadere imbinarile manerelor si punctul de imbinare al sinei de ghidare. Daca observati orice defect, asigurati-va ca va fi remediat inainte de urmatoarea utilizare.

PUNCTELE DE SERVISARE PERIODICA

1. Aripioarele cilindrului



Acumularea de praf intre aripioarele cilindrului va cauza supraincalzirea motorului. Periodic verificati si curatati aripioarele cilindrului dupa ce inlaturati filtrul de aer si carcasa cilindrului.

Cand reinstalati acoperitoarea cilindrului asigurati-va ca firele intrerupatorului si garniturile sunt pozitionate corect la locurile lor. (F29)

NOTA

Asigurati-va ca astupati orificiul de admisie de aer.

2. Filtrul de combustibil

(a) Folosind un carlig subtire scoateti filtrul din locasul lui (F30)

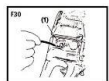

- (1) Filtrul de combustibil
- (b) Dezasamblati filtrul si spalati-l cu benzina sau inlocuiti-l cu unul nou daca este nevoie
- Dupa ce scoateti filtrul folositi o clema ca sa tineti capatul furtunului de alimentare la

indemana.

- Cand asamblati filtrul aveti grija sa nu lasati fibre din filtru sau praf sa intre in furtunul de alimentare.

3. Rezervorul de ulei

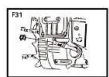

Cu un carlig subtire scoateti filtrul de ulei prin orificiul de umplere si curatati-l cu benzina.

- (1) Cand il montati la loc asigurati-va ca il puneti in coltul din dreapta-fata. De asemenea curatati murdaria din rezervor. (F31)

(2) Filtrul de ulei

4. Bujia (F32)

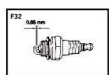

Curatati electrozii cu o perie de sarma si resetati intervalul bujiei daca este nevoie la 0.65mm.

5. Pinionul - rotita motrica(F33)

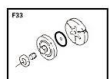

Verificati crapaturile sau uzura excesiva care se pot regasi in santul lantului, daca uzura este evidenta inlocuiti piesa. Nu montati niciodata un lant nou pe un pinion vechi sau un pinion nou pe un lant vechi.

6. Amortizoarele din fata si din spate.

Inlocuiti-le daca partea aderenta este jupuita sau daca se observa crapaturi in zona cauciucata.

10. INTRETINEREA LANTULUI SI A SINEI DE GHIDAJ

LANTUL TAIETOR

▲ ATENTIE

Este foarte important ca sa mentineti lamele taietoare ascutite pentru o operare usoara si sigura a utilajului.

Lamele necesita ascutire atunci cand:

- Rumegusul devine fin ca o pulbere
- Trebuie sa aplicati mai multa forta pentru a taia
- Taierea nu merge drept
- Cresc vibratiile
- Creste consumul de combustibil

Standardele de setare bale lamelor:

ATENTIE: Asigurati-va ca purtati manusi de protectie

Inainte de pilire:

- Asigurati-va ca lantul taietor este fixat bine;

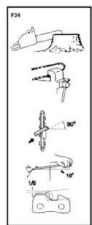

- Asigurati-va ca motorul este oprit

Folositi o pila rotunda de marimea potrivita pentru lantul dvs. Tipul lantului: 21BP
Marimea pilei: 3/16in (4.76mm)

Plasati pila pe lama si impingeti inainte. Pastrati pila in pozitia ilustrata (F34)
Dupa ce fiecare lama a fost ascutita verificati santul de adancime si piliti-l pana
ajunge la nivelul potrivit asa cum este ilustrat (F35)

ATENTIE: Asigurati-va ca rotunjiti marginea frontala pentru a reduce sansa reculurilor sau ruperea lantului:

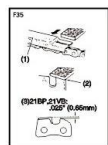

1. Verificarea santului in mod potrivit
2. Rotunjirea marginii
3. Standardizarea santului de adancime

Asigurati-va ca fiecare lama are aceeasi lungime si unghiuri la margini ca in ilustritie

(F36).

4. Pasul lamei

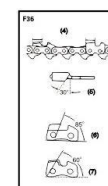

5. Unghiul de umplere
6. Unghiul placutei laterale
7. Unghiul de taiere al placutei superioare

SINA DE GHIDAJ

- Intoarceti sina de ghidaj ocazional pentru a preveni uzura partial
- Sectiunea santului trebuie sa fie intotdeauna un patrata. Verificati uzura acesteia.

Aplicati o rigla pe sina de ghidaj si laterala lantului. Daca se observa un interval atunci sina este buna. Altfel, sina este uzata. O asemenea sina trebuie reparata sau inlocuita (F37)

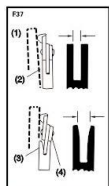

1. Rigla
2. Interval
3. Fara interval
4. Inclinarea lantului

11. GHID DE DEPANARE

Cazul 1: Nu se poate porni:

- (a) Verificati calitatea mixului combustibil sau daca are apa in el -> inlocuiti cu mix nou.
- (b) Verificati daca motorul nu este inecat -> inlaturati si uscati bujia. Trageti din nou funia de demaraj cu socul deschis.
- (c) Verificati daca bujia face scanteie -> inlocuiti cu o bujie noua.

Cazul 2: Putere slaba/acceleratie lenta/ralanti instabil:

- (a) Verificati calitatea mixului combustibil sau daca are apa in el -> inlocuiti cu mix nou.
- (b) Verificati filtrul de aer si de combustibil sa nu fie infundate -> curatati-le.
- (c) Verificati carburatorul pentru setari neadecvate -> reajustati reglajele.

12. ELEMENTE ATASATE ALE UNELTELOR

- (1) Levier 1 buc.
- (2) Surubelnita de reglaj 1buc
- (3) Cheie S3 1 buc
- (4) Cheie S4 1 buc
- (5) Canistra de mixare benzina/ulei2T 1buc
- (6) Protectie sina de ghidaj
- (7) Sina de ghidaj
- (8) Lant taietor
- (9) Gheara metalica 1 buc
- (10) Surub M5x10 2buc
- (11) Manual de utilizare 1buc

13. SPECIFICATII TEHNICE

Dimensiuni exterioare: L x W x H	mm	54 x 26 x 30 cm	
Masa: Motoferastrau fara sina de ghidaj, lant si cu rezervoarele goale	kg	5.7	5.8
Putere:		3.1CP, 2.2kw	
Rezervor de combustibil	ml	560	
Rezervor pt ulei de lant	ml	260	
Carburant (proportiile amestecului)		25:1 - Ulei 2T	
Ulei (ulei de lant)		Ulei special de lant sau ulei de motor	
Lungimea utila a sinei de ghidaj	mm/inch	18/20/22	
Pinionul (rotita motrica)		7	
Viteza maxima a lantului:	m/s	21.2	
Motor:		2 timpi	
Tip		Racit cu aer, monocilindru 2T	
Carburator		1E45F CS4500, CS4500B 1E52F CS5200, CS5200B 1E58F CS5800, CS5800B	
Magnetou		Volanta magnetou CDI	
Demaror		Demaror cu recul	
Viteza maxima cu atasamentul taietor	r/min	7500	
Viteza la ralanti	r/min	3000 +/- 200	
Capacitate cilindrica	cmc	52	
Consum: la capacitate maxima	g/kwh	520	
Zgomot: (ISO7182) LpAav	db(A)	114	
Frana lantului: (ISO6535) Timpul de franare la viteza mare	s	0.09	
Vibratii; (ISO7505)	ms/s2	49.3	
Alte accesorii:		Aparatoare frontala, aparatoare in spate, blocaj al tragaciului acceleratiei, frana de lant, dispozitiv anti-vibratie, gheara metalica	

Depozitare

1. Goliți rezervorul de combustibil și operați motorul până la eliminarea totală a carburantului.
2. Goliți rezervorul de ulei.
3. Curățați întreaga unitate.
4. Depozitați într-un loc uscat, unde copiii nu pot ajunge.

Instrucțiuni originale

Ghidul defectiunilor

PROBLEMĂ	CAUZĂ	REMEDIU
1. Motoferăstrăul nu pornește. Atenție! Asigurați-vă că sistemul de prevenire a înghețării nu funcționează!	-Verificați combustibilul să nu aibă apă. -Verificați să nu fie combustibil în exces -Verificați dacă bujia dă scânteie	-Înlocuiți cu combustibil corespunzător. -Scoateți și uscați bujia apoi trageți din nou la sfoară fără șoc. -Înlocuiți cu bujie nouă.
2. Lipsa puterii / accelerație slabă / mers greoi la ralanti	-Verificați combustibilul să nu aibă apă sau amestecul să nu fie inferior. -Verificați filtrul de aer și filtrul de benzină să nu fie colmatate. -Verificați ajustările carburatorului	-Înlocuiți cu combustibil corespunzător. -Curățați filtrul/filtrele. -Reglați carburatorul (vezi cap. Reglarea carburatorului)
3. Uleiul nu iese	-Verificați ca uleiul să nu fie de calitate inferioară. -Verificați orificiul de ulei să nu fie înfundat.	-Schimbați uleiul -Curățați

Dacă unitatea necesită aducerea la service, va rugăm să consultați un service autorizat din zona dvs.

DECLARATII DE CONFORMITATE

IMPORTATOR : RIVIERA BIKE DECLARATIE DE CONFORMITATE EC NR. 3 / 2015.

ADRESA : STR. TANASE BANCIU 12, POPESTI LEORDENI, ILFOV, ROMANIA

Tipul Utilajului Motoferastrau : GOSPODARUL PROFESIONIST GP-5200

Declaram prin prezenta ca utilajele mentionate mai sus sunt conforme cu H.G 1.029 / 2008 - privind conditiile introducerii pe piata masinilor, H.G 1756 / 2006 - privind limitarea nivelului emisiilor de zgomot in mediu si H.G 332 / 2007 - stabilirea masurilor de limitare a emisiilor gazoase si de particule poluante provenite de la motoarele destinate a fi montate pe masini mobile nerutiere.

Declaratia de conformitate nr. 188 este data in acord cu Directiva 2000/14/EC; cu modificarile Directivei 98/37/EC prin Directiva 2006/42/EC.

Pentru verificarea conformitatii se face mentiunea si se aplica urmatoarele standarde armonizate, produsele fabricate si elaborate in conformitate cu normele urmatoare : SR EN ISO 12100-1 / A1:2009; SR EN ISO 12100-2:2004/ A1:2009; SR EN ISO3746:2009; SR 709+A4:2010; SR EN 12733+A1:2009; SR EN 14930+A1:2009; SR EN ISO 11806:2009; SR EN ISO 14982; Directiva 2000/14/EC; Directiva 2006/42/EC.

Documentatia tehnica se afla la sediul din adresa specificata mai jos (Romania).

REPREZENTANT AL
SC RIVIERA BIKE SRL
BOGDAN MIHAI GIURGESCU



RIVIERA BIKE, POPESTI LEORDENI, ILFOV
STR. TANASE BANCIU 12,
DATA : 10.12.2015



CERTIFICAT DE GARANTIE SI CALITATE

Produs..... Model

Seria de fabricatie.....

Factura Nr / Data

Semnatura si stampila
vanzatorului

Semnatura cumparatorului

Vandut prin societatea din

localitatea

str..... nr.....Termenul de garantie comercial

este de luni de la vanzarea din magazin.

Cumparator/Tel.....

Data cumpararii produsului.....

Conditii de garantie:

1. Certificatul de garantie este valabil numai daca acesta este completat corect fara modificari si stersaturi, semnat si stampilat cu stampila magazinului si insotit de documentele de cumparare originale (facture, chitanta, bon fiscal).
2. Durata unei reparatii se poate stabili de comun acord intre client si vanzator.
3. Conform art. 20 alin (3)og.21/92 si art.20 si art.21 si lg.449/2003, schimbarea produsului in termenul de garantie se va face numai in urmatoarele cazuri:
 - Produsul are viciu de fabricatie;
 - Produsul are o defectiune ce nu se poate repara;
 - Nerespectarea termenului de reparatie convenit intre client si vanzator;
 - Lipsa conformitatii produsului.
4. Returnarea produsului defect se va face numai cu ambalajul original si cu toate accesoriile livrate insotit de bonul de casa (factura).
5. Garantia nu se extinde asupra accesoriilor consumabile (in functie de tipul produsului, aceste accesorii consumabile pot fi baterii, discuri, lame, lanturi, capete rotative etc. care prezinta deteriorari mecanice, lovituri sau deformari, neschimbarea bateriilor la timp sau distrugerea tastaturii.

Garantia presupune repararea gratuita a defectelor datorate producatorului , in cadrul termenului de garantie.

1. Unitatea service are obligatia de a efectua diagnosticarea, expertizarea si depanarea, in perioada de garantie, gratuit, in 30 zile de la data inregistrarii reclamatiei consumatorului. In cazul in care produsul nu poate fi reparat, el va fi inlocuit imediat dupa constatarea imposibilitatii folosirii acestuia, cu un produs similar, acordandu-ne un nou termen de garantie, care curge de la data preschimbarii produsului, sau se va restitui beneficiarului contravaloarea produsului. Agentul economic are aceleasi obligatii pentru produsul inlocuit ca si pentru produsul vandut initial.
2. Daca produsul nu a fost folosit conform cu " Manual de Utilizare" clientul va suporta valoare diagnosticarii de 20 ron.
3. Vanzatorul are obligatia fata de consumator pentru produsul reclamat in cadrul termenului de garantie, sa asigure si sa suporte toate cheltuielile pentru repararea sau inlocuirea acestuia, precum si cheltuielile de diagnosticare, expertizare, ambalare transport.
4. Producatorul si vanzatorul sunt exonerate (absolviti) de obligatiile lor privind garantia daca defectarea s-a produs din cauza nerespectarii de catre consumator a instructiunilor de utilizare, intretinere, manipulare, transport, depozitare, cuprinse in documentatia care insoteste produsul.

Pierderea garanției:

1. Condiții în care produsul își pierde garanția

- Neglijența în utilizare;
 - Nerespectarea condițiilor de întreținere și utilizare precizate în manualul de utilizare;
 - Transport și manipulare necorespunzătoare, socuri mecanice, lovituri, căderi;
 - Folosirea produsului cu accesorii deteriorate sau cu adaptări sau modificări la instalația electrică sau la părțile mecanice ale acestuia;
 - Instalare necorespunzătoare;
 - Nerespectarea normelor de electrosecuritate ce se impun în utilizarea produsului;
 - Deteriorări sau defecțiuni datorate calamităților naturale, inundații, incendii, trăsnet, cutremur, socuri electrice;
 - Defecțiuni datorate unor corpuri străine sau vietuitoare (insecte, gândaci, etc) ce au intrat în interiorul produsului.
2. Nu fac obiectul garanției defecțiunile datorate utilizării produsului în scopuri profesionale
3. Dezlipirea sau ruperea intenționată a sigiliului de siguranță.

NU fac obiectul garanției următoarele componente și accesorii, ale căror uzuri sunt considerate normale în urma utilizării:

1. Pinion de antrenare lanț (sprocket), șină de ghidaj, sită moară/tocătoare, filtru de ulei, filtru de aer, componente din cauciuc (burduf cilindru, cot carburator, inele de cauciuc, furtune, șimeringuri, curele, etc.)
2. Filtru combustibil, bușon benzină, sită rezervor, sonde, rezervoare, plutitoare, robinet combustibil, cui ponto, jicloare, duje, injectoare sau duze de injector, sisteme de reglaj sau pârghii, garnituri sau elemente de etanșare ale carburatorului sau părți componente, ale căror uzuri se datorează utilizării unui combustibil necorespunzător normelor în vigoare;
3. Ambielaj, cilindru, piston, segmente, supape, când uzura se datorează lipsei filtrului de aer sau folosirii unui necorespunzător, ori în cazul unor detonații produse în urma folosirii unui carburant necorespunzător normelor în vigoare, ori când defecțiunea survine din cauza nerespectării regimului de turație ori în cazul motoarelor în 2T amestec necorespunzător benzină cu ulei (raport amestec 30 ml ulei la 1 litru benzină, pentru uleiurile achiziționate de la distribuitorul S.C. RIVIERA BIKE SRL).
4. Becuri, ventilatoare, fulii, carcase plastic, mufe, stuturi, roți sau role din plastic ;
5. Aprinderile și releele (în cazul condensării sau scurtcircuitului), bujie, cablu bujie, întrerupătoare, cabluri electrice;
6. Amortizoare din cauciuc sau arc, cabluri (de ambreiaj, accelerație, masă cosit, tracțiune, etc);
7. Saboți și plăcuțe frână, ambreiaje, ferodouri, arc ambreiaj;

8. Componente electrice sau electronice, când defecțiunile survin din cauza lipsei împământării, utilizarea sau expunerea în condiții de mediu improprii (umezeală excesivă, temperaturi necorespunzătoare, alimentare la tensiune necorespunzătoare) sau tensiune fluctuantă (în cazul generatoarelor de curent, când puterea consumatorilor este mai mare decât cea furnizată);
9. Presetupă, turbină, carcasă turbină (când defecțiunea a survenit în urma impurităților din pompă sau a presiunii create în pompă de alte utilaje, mașini, etc);
10. Elementele componente ale sistemului de tăiere, ex: lanț motofierăstrău, disc motocositoare, cuțit masă cosit, cuțit mașină gazon, cuțit moară/tocătoare, etc.;
11. Tambur demaror, șnur starter, arc demaror, mâner starter;
12. Masă cosit, cuțit masă cosit, pinteni, contracuțite, dinți, suport reglaj, suport nucleă, nucleă, bieleță (întreg lanțul cinematic al sistemului de tăiere la motocositori), când nu sunt corect exploatate, reglate sau curățite.

**ATENȚIE! ACEST PRODUS A FOST FABRICAT
NUMAI PENTRU UZUL CASNIC, NU PENTRU
OPERATIUNI INDUSTRIALE**

**ATENȚIE! RESPECTATI INTOCMAI
INSTRUCȚIUNILE DIN MANUALUL DE
UTILIZARE AL PRODUSULUI**

In atentia clientului:

1. Clientul este obligat sa solicite vanzatorului sa verifice daca produsul este insotit de manualul de utilizare, accesoriile precizate in manual sa se faca proba de functionare a produsului.
2. Vanzatorul care comercializeaza produsul are obligatia sa faca demonstratia de functionare a produsului si sa explice consumatorului modul de utilizare al acestuia, daca consumatorul solicita acest lucru.
3. Clientul are obligatia de a citi si a lua la cunostiinta de conditiile de garantie si de reparatie mentionate in certificatul de garantie.
4. In cazul unei defectiuni a produsului, clientul are obligatia de a stabili un termen rezonabil de reparative de comun accord cu vanzatorul.
5. Orice reclamatie ulterioara datorata nerespectarii acestor conditii nu face obiectul garantiei.
6. Aparatul va fi adus la vanzator in stare de curatenie si cu ambalajul original.
7. Nu folositi aparatul in conditii de umiditate, praf, temperature scazute.

Nr. Crt	Data inregistrarii reclamatiei consumatorulu	Data solutionarii reclamatiei	Reparatia executata /piese inlocuite	Prelungirea termenului de garantie a produsului	Garantia acordata pentru lucrarea de service	Numele si semnatura depanatorulu	Semnatura Consumatorului

**Importator: SC RIVIERA BIKE SRL,
Str. Tanase Banciu, nr. 12, Popesti Leordeni, Ilfov, Romania
Telefon: 021.361.18.20
Email: service@blademotors.ro
Site: www.blademotors.ro**