

# ECONOMICLINE

Radiatoarele Economic Line sunt realizate dintr-un aliaj de aluminiu care permite transmiterea rapidă a căldurii, iar datorită stabilității sale anticorozive, garantează o durată de viață aproape nelimitată.



Procedura tehnologică de fabricație a radiatoarelor cuprinde următoarele faze: turnare subpresiune, asamblare și acoperire.

Calitatea este monitorizată pe parcursul întregului proces de fabricație. Controlul calității începe cu analiza chimică a încărcăturii de topire și se termină cu testarea etanșeității atât a coloanelor individuale, cât și a unității complete de radiator.

Radiatoarele Economic Line sunt ambalate în folie de plastic de protecție termocontractabilă.

În timpul procedurii de montare, folia nu trebuie îndepărtată; doar deschideți-l la punctele de cuplare și de suspensie. Folia trebuie păstrată pe loc până la sfârșitul lucrărilor de construcție pentru a proteja radiatorul de praf și eventuale deteriorări.

Culoarea standard este alb, RAL 9016, dar există o gamă de culori din care să alegeți.

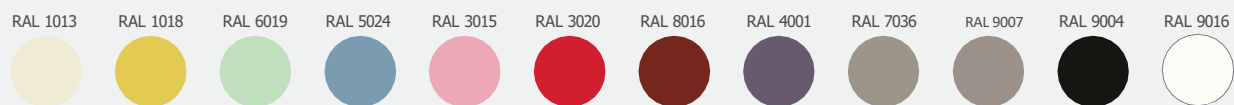

Datorită calității înalte, proprietăților mecanice bune, durabilității și rezistenței excepționale la coroziune, caloriferele Lipovica vin cu o garanție de 10 ani.

Standardul la fabrica Lipovica este fabricarea de produse de înaltă calitate.

# ECONOMICLINE

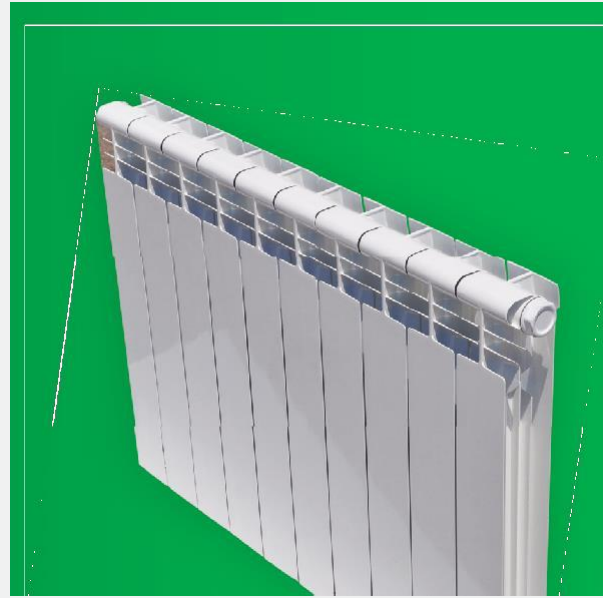

Tipul radiatorului	500/80	600/80
Înălțimea coloanei A [mm]	576	676
Dimensiunea cuplajului B [mm]	500	600
Latimea coloanei C [mm]	80	80
Adâncime de montare D [mm]	80	80
Greutatea coloanei [kg]	1,1	1,2
Conținutul de apă din coloană [l]	0,34	0,38
Suprafata incalzire [m <sup>2</sup> /col]	0,41	0,45
Efect de încălzire 90/70/20 Δt-60 [W/col]	123	144
Efect de încălzire 75/65/20 Δt-50 [W/col]	98	114
Efect de încălzire 55/45/20 Δt-30 [W/col]	51	59
Coeficientul radiatorului	0,6537	0,73833
Exponent efect de încălzire [n]	1,2801	1,2875

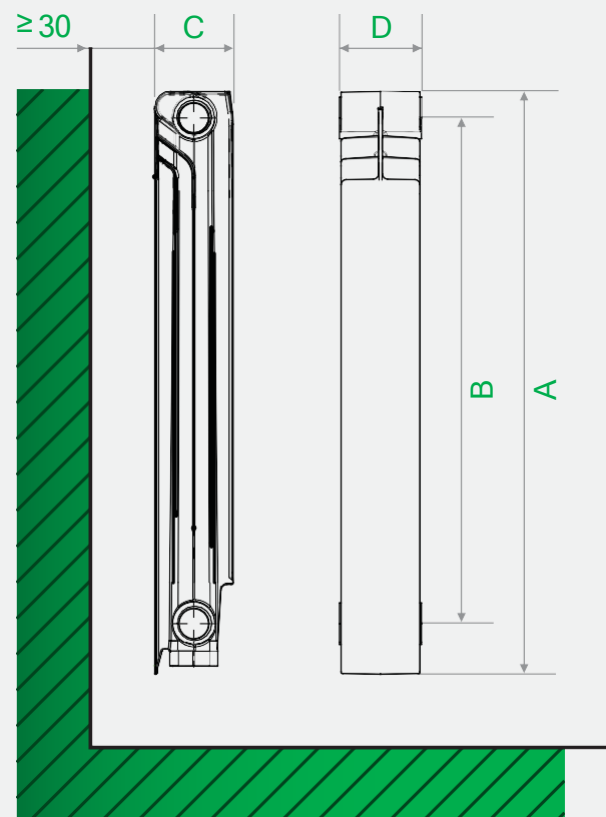

**lipovica**

