

# 0 601 19C 801 – GSB 24-2

Cod comandă	0 601 19C 801
Cod EAN	3165140944519
L-Case 1 600 A00 M7X	✓
Limitator de reglare a adâncimii 210 mm 1 613 001 010	✓
Mandrină rapidă 13 mm 2 608 572 150	✓
Mâner suplimentar 2 602 025 193	✓



## Date tehnice

### Date tehnice

Putere nominală	1.100 W
Turație la mers în gol, treapta a 1-a	0 – 900 rot/min
Turație la mersul în gol, treapta a 2-a	3.000 rot/min
Putere utilă	630 W
Greutate	2.9 kg
Turație nominală	580 / 1.900 rot/min
Moment de rotație nominal	9,6 / 3,2 Nm
Domeniu de strângere, minim/maxim	1,5 – 13 mm
Dimensiuni sculă (lățime)	81 mm
Dimensiuni sculă (lungime)	363 mm
Dimensiuni sculă (înălțime)	220 mm
Număr percuții la turația la mersul în gol	0 – 15.300 / 51.000 rot/min
Moment de rotație, max.	40,0 Nm

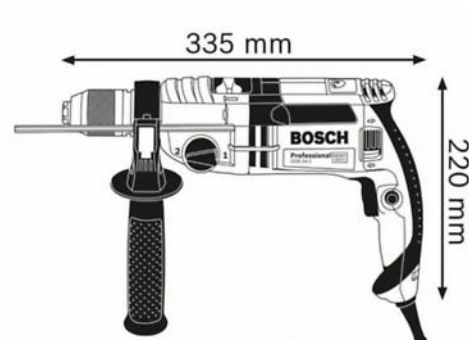

### Domeniu de găurire

Diam. de găurire în lemn	40 / 25 mm
Diam. de găurire în oțel	16 / 8 mm
Diam. de găurire în piatră	24 / 16 mm
Diam. de găurire în cărămidă	24 / 16 mm

### Informații privind zgomotele/vibrațiile

Nivel presiune sonoră	95 dB(A)
Nivel putere sonoră	106 dB(A)
Incertitudine K	5 dB
Nivel zgomot	Nivelul de zgomot evaluat A al sculei electrice este în mod normal de: nivel presiune sonoră 95 dB(A); nivel putere sonoră 106 dB(A). Incertitudine K= 5 dB.



## Avantaje

---

### Argument principal de vânzare

- Sculă puternică pentru utilizări în cele mai grele condiții - acum cu sistem inteligent KickBack Control.

### Beneficii pentru utilizatori

- Utilizări în condiții dificile la diametre mari datorită motorului de înaltă performanță Bosch de 1.100 W și cuplului puternic