

Pentru mai multe informații, accesați www.mi.com
Fabricat pentru: Xiaomi Communications Co., Ltd.
Fabricat de către: Dreame Technology (Tianjin) Limited
(o companie Mi Ecosystem)

Adresă: Camera 2112-1-1, Districtul de Sud, Centrul de Finanțe și Comerț, Calea Yazhou Nr.6975, Zona Portuară Dongjiang Bonded, Zona Comercială Liberă Tianjin Pilot, Tianjin, China

www.mi.com

Xiaomi Communications Co., Ltd.

Dreame Technology (Tianjin) Limited

Mi Ecosystem

Camera 2112-1-1, Districtul de Sud, Centrul de Finanțe și Comerț, Calea Yazhou Nr.6975, Zona Portuară Dongjiang Bonded, Zona Comercială Liberă Tianjin Pilot, Tianjin, China

Manual de Utilizare Robot de Aspirat – Spălat Mi · 01

Vă mulțumim că ați ales Robotul de Aspirat – Spălat Mi!

Robotul de aspirat – spălat Mi este un produs de curățare inteligent combinat conceput pentru confortul maxim și eficiența de curățare. Echipat cu senzori de mișcare de înaltă precizie și un sistem inovator de navigație vizuală, Robotul de aspirat – spălat Mi scanează rapid împrejurimile și generează trasee de curățare pe parcurs. Datorită detectării intuitive a obstacolelor și a designului înalt al jocului roților, acesta poate naviga cu ușurință pe traseele complexe de acasă. După finalizarea unei activități de curățare, Robotul de aspirat – spălat Mi va reveni automat la docul de încărcare, oferind o experiență fără probleme de la început până la sfârșit. Folosind sistemul de aspirație de mare putere și sistemul de spălare cu apă controlat electronic, Robotul de aspirat – spălat Mi curăță aspirând în față și spălând înapoi pentru rezultate uimitoare. Aplicația Mi Home / Xiaomi Home face, de asemenea, ușor să vizualizați harta dvs. de curățare, să programați o curățare și să comutați între modurile de curățare, permițându-vă să curățați întreaga casă prin simpla apăsare a unui buton. Vă mulțumim că ați ales Robotul de aspirat – spălat Mi și bun venit la viitorul vieții inteligente!

Citiți cu atenție acest manual înainte de utilizare și păstrați-l pentru consultare ulterioară.

Prin prezenta, Dreame Technology (Tianjin) Limited declară că echipamentul radio tip STYTJ01ZHM este în conformitate cu Directiva 2014/53 / UE. Textul complet al declarației de conformitate UE este disponibil la următoarea adresă de internet:
<http://www.mi.com/global/service/support/declaration.html>

Informații de siguranță

Doar cu scopul navigării și poziționării, camera robotului de aspirat-spălat va memora persoanele din apropiere aflate în raza unghiurilor de vizualizare atunci când curăță. Vă rugăm să aveți încredere că toate informațiile dvs. personale vor fi protejate de tehnologia de criptare a datelor.

Utilizare

Acest produs este doar pentru curățarea podelei într-un mediu casnic. Nu-l folosiți în aer liber, pe suprafețe fără podea sau într-un cadru comercial sau industrial.

Restricții

Nu folosiți robotul de aspirat-spălat într-o zonă suspendată deasupra nivelului solului fără o barieră de protecție.

Nu utilizați robotul de aspirat-spălat la o temperatură ambientală de peste 40 ° C sau sub 0 ° C sau pe o podea cu lichide sau substanțe lipicioase.

Ridicați cablurile de pe podea înainte de a utiliza robotul de aspirat-spălat pentru a preveni tragerea acestora în timpul curățării.

Îndepărtați obiectele fragile sau mici de pe podea pentru a preveni robotul de aspirat-spălat de la ciocnirea și deteriorarea acestora.

Acest produs poate fi folosit de copii cu vârste cuprinse între 8 ani și mai mari și de către persoane cu deficiențe fizice, senzoriale, intelectuale sau cu experiență sau cunoștințe limitate sub supravegherea unui părinte sau a unui tutore pentru a asigura o operare sigură și pentru a evita orice risc de pericole. Curățarea și întreținerea nu trebuie făcute de copii fără supraveghere.

Copiii nu trebuie să se joace cu acest produs. Asigurați-vă că copiii și animalele de companie se află la o distanță sigură de robotul de aspirat-spălat în timpul funcționării.

Nu țineți instrumentul de curățare a periilor la îndemâna copiilor.

Nu așezați copii, animale de companie sau orice obiect deasupra robotului de aspirat-spălat, indiferent dacă este staționat sau se mișcă.

Țineți părul, degetele și alte părți ale corpului departe de gaura de aspirație a robotului de aspirat-spălat.

Nu folosiți robotul de aspirat-spălat pentru curățarea substanțelor arzătoare.

Nu aspirați obiecte dure sau ascuțite.

Asigurați-vă că robotul de aspirat-spălat este oprit și că docul de încărcare este deconectat înainte de a curăța sau de a efectua întreținerea.

Nu ștergeți nicio parte a acestui produs folosind o cârpă umedă sau lichide.

Vă rugăm să utilizați acest produs în conformitate cu instrucțiunile din manualul de utilizare. Utilizatorii sunt responsabili pentru orice pierdere sau daune care rezultă din utilizarea necorespunzătoare a acestui produs.

Nu folosiți baterii, încărcător sau doc de încărcare diferit. Utilizați numai cu unitatea de alimentare CDZ1902.

Nu încercați să demontați, reparați sau modificați bateria sau docul de încărcare.

Nu așezați docul de încărcare lângă o sursă de căldură.

Nu folosiți o cârpă umedă sau mâinile umede pentru a șterge sau curăța contactele de încărcare a docului.

Nu aruncați în mod necorespunzător bateriile vechi. Bateriile inutile ar trebui aruncate într-o instalație de reciclare adecvată.

Dacă cablul de alimentare este deteriorat sau rupt, nu-l mai folosiți și contactați serviciul post-vânzare.

Dacă este posibil, asigurați-vă că robotul de aspirat-spălat este oprit atunci când este transportat și păstrat în ambalajul său original.

Dacă robotul de aspirat-spălat nu va fi utilizat pentru o perioadă îndelungată, încărcați-l complet, apoi opriți-l și depozitați-l într-un loc rece și uscat. Reîncărcați robotul de aspirat-spălat cel puțin o dată la 3 luni pentru a evita descărcarea excesivă a bateriei.

Acest produs conține baterii care pot fi înlocuite doar de tehnicieni calificați sau de către departamentul post-vânzare.

Prezentarea produsului

Robot aspirat-spălat

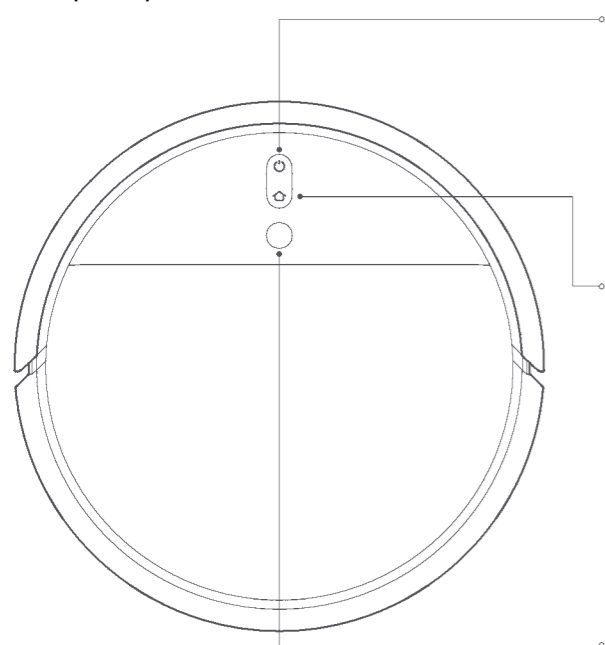

Buton de pornire / curățare

Pornire / oprire: Apăsati și țineți apăsat timp de 3 secunde

Curățare: Apăsati pentru a începe curățarea după pornirea robotului de aspirat-spălat

Indicator de stare

Alb: Curățarea este finalizată

Pălăpie alb: Curățare întreruptă

Pălăpie albastru: Conectare la rețea

Pălăpie portocaliu: Eroare

Butonul Spot/Dock

Apăsati pentru a trimite robotul de aspirat-spălat înapoi la docul de încărcare

Apăsati și țineți apăsat timp de 3 secunde pentru a porni modul Spot Clean

Indicator de stare

Pălăpie alb: revine la doc pentru încărcare (baterie normală)

Pălăpie portocaliu: revine la doc pentru încărcare (baterie scăzută)

Pulsează lumină albă: încărcare (baterie normală)

Pulsează lumină portocalie: încărcare (baterie descărcată)

Alb: încărcare finalizată

Notă: Apăsati orice buton pentru a face o pauză în timp ce robotul de aspirat-spălat curăță, revine la doc sau în modul Spot Clean.

Senzor de navigare vizuală

Resetați WH-I:

Apăsati și țineți apăsat simultan  și  timp de 3 secunde

Accesorii

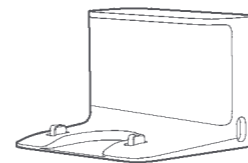

Doc de încărcare

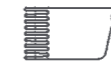

Instrument de curățare

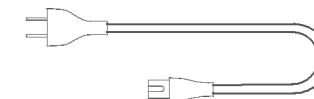

Cablu de alimentare

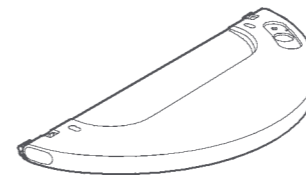

Rezervor de apă

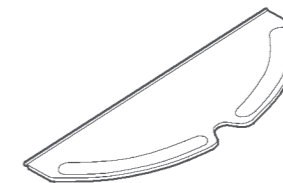

Suport mop

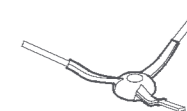

Perie laterală

Prezentarea produsului

Coș de praf

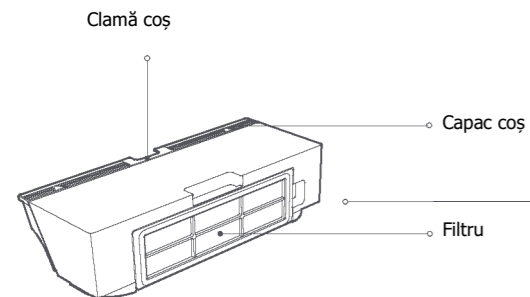

Robot aspirat-spălat

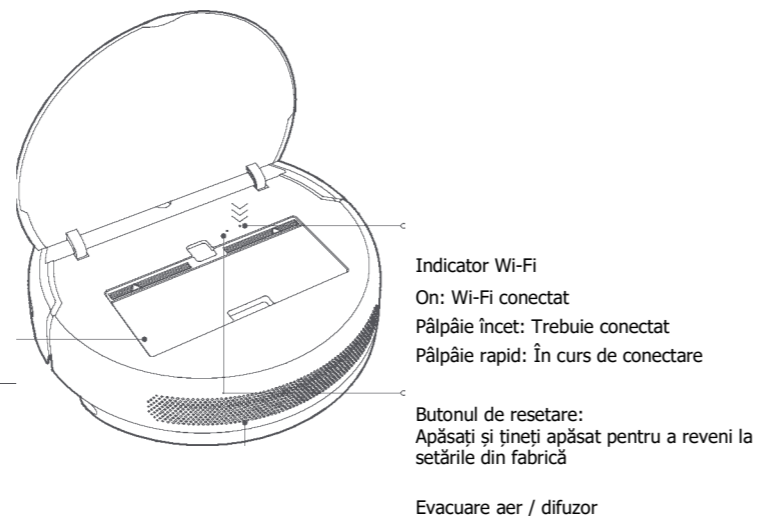

Robot de aspirat-spălat și senzori

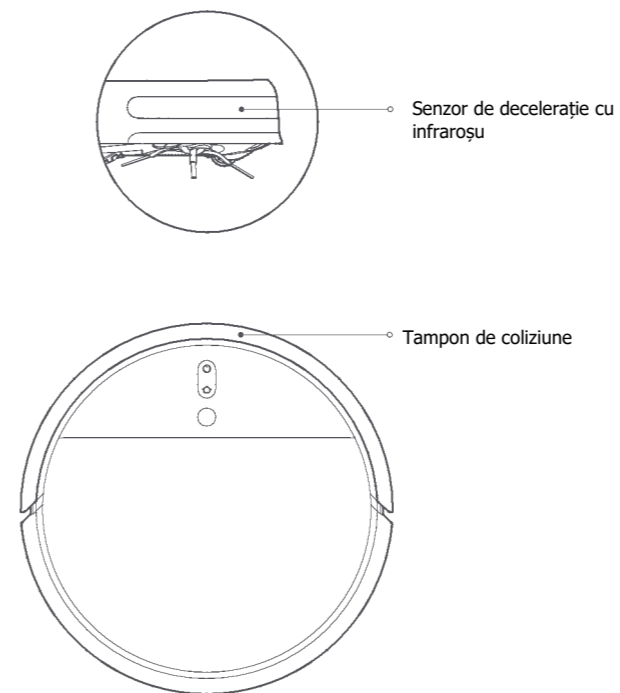

Doc de încărcare

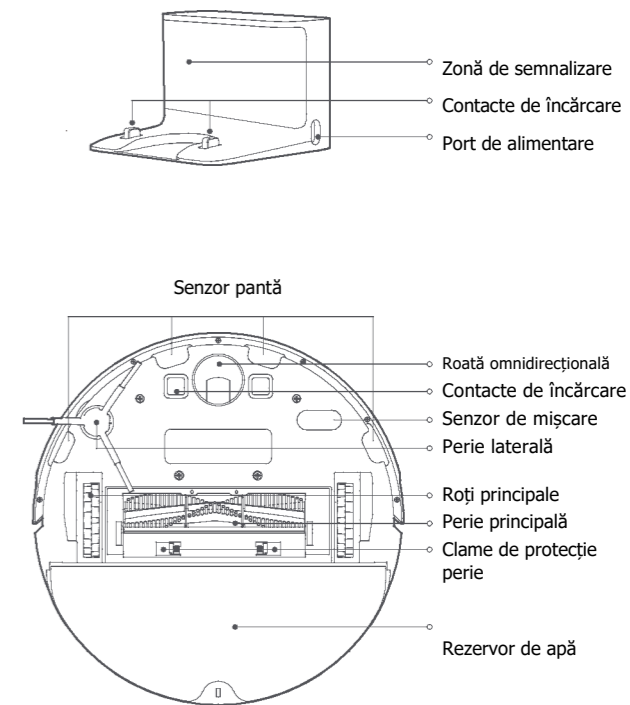

Montare

3. Așezați docul de încărcare la nivelul solului sprijinit de perete și conectați-l la o priză

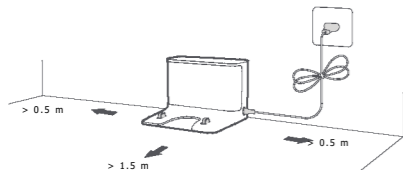

Notă: Asigurați-vă că există o distanță de 0,5 metri sau mai mult pe ambele părți ale docului de încărcare și mai mult de 1,5 metri în fața acestuia. Conectați cablul de alimentare la docul de încărcare și aranjați orice cablu liber pentru a nu fi încălzit de către robotul de aspirat-spălat, care ar putea muta sau deconecta accidental docul de încărcare.

2. Porniți și încărcați robotul de aspirat-spălat

Apăsați și țineți apăsat butonul . Când indicatorul de alimentare se aprinde, așezați robotul de aspirat-spălat pe docul de încărcare pentru a se reîncărca.

Notă: Dacă robotul de aspirat-spălat nu poate porni din cauza bateriei descărcate, puneți-l direct pe docul de încărcare pentru a se reîncărca.

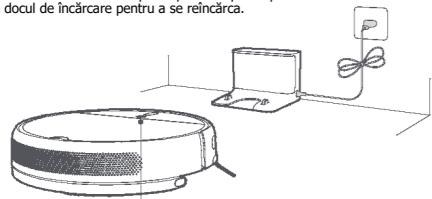

Indicator de nivel al bateriei
Alb: nivelul bateriei este mai mare de 15%
Portocaliu: nivelul bateriei este mai mic de 15%

1. Conectarea cu aplicația Mi Home / Xiaomi Home

Acest produs funcționează cu aplicația Mi Home / Xiaomi Home *. Controlați dispozitivul și interacționați-l cu alte dispozitive inteligente pentru casă cu aplicația Mi Home / Xiaomi Home. Scanați codul QR pentru a descărca și instala aplicația. Dacă aplicația este deja instalată, veți fi direcționat către pagina de configurare a conexiunii. Sau căutați „Mi Home / Xiaomi Home” în App Store pentru a-l descărca și instala. Deschideți aplicația Mi Home / Xiaomi Home, atingeți "+" în partea dreaptă sus, apoi urmați instrucțiunile pentru a adăuga dispozitivul.



* Aplicația se numește Xiaomi Home în Europa (cu excepția Rusiei). Numele aplicației afișate pe dispozitivul dvs. ar trebui să fie luat ca implicit.
Notă: S-ar putea ca versiunea aplicației să fi fost actualizată, urmați instrucțiunile pe baza versiunii actuale a aplicației.

Resetați Wi-Fi

Când există o pierdere de conexiune între telefonul dvs. și robotul de aspirat-spălat din cauza reconfigurării routerului, a unei parole greșite sau altele, deschideți capacul robotului de aspirat-spălat pentru a putea vedea indicatorul Wi-Fi. Apăsați și țineți simultan apăsat butoanele și până când auziți o voce care spune „Așteptați configurarea rețelei”. După ce indicatorul Wi-Fi pâlpâie ușor, Wi-Fi-ul a fost resetat cu succes.

4. Montați modulul de spălat

a. Montați suportul de mop: Umeziți suportul și scurgeți excesul de apă. Glisați suportul până la locașul rezervorului de apă până când este fixat în siguranță.

Notă: Utilizați modulul de spălat doar când cineva este acasă. Pentru a împiedica intrarea aspiratorului în zonele cu mochete, se pot folosi obiecte.

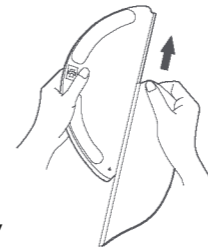

b. Umpleți rezervorul de apă: Deschideți capacul rezervorului de apă, umpleți rezervorul cu apă, apoi închideți ermetic capacul.

Notă: Anumite tipuri de agenți de curățare sau dezinfectanți pot înfundă filtrul rezervorului. Vă rugăm să aveți grijă atunci când selectați ce produs să utilizați.



c. Montați modulul de spălat: Aliniați modulul de spălat, așa cum este indicat de săgeată, apoi glisați-l în partea din spate a aspiratorului, până când intră la loc.

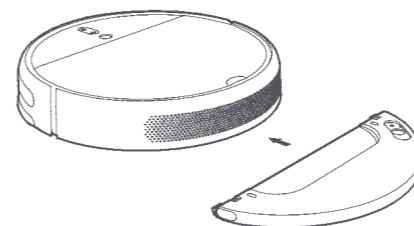

5. Incepeți curățarea

Odată ce indicatorul de alimentare al robotului de aspirat-spălat se schimbă de la impuls alb la alb constant, acesta este complet încărcat. Apăsați butonul sau puteți utiliza aplicația Mi Home / Xiaomi Home pentru a începe curățarea.

Notă: Suportul de mop trebuie curățat după fiecare 30 de minute de utilizare pentru a asigura un debit adecvat de apă și o eficiență de curățare.

6. Îndepărtați modulul de spălare

După ce robotul de aspirat-spălat termină curățarea și revine la docul de încărcare, apăsați clamele laterale ale modulului de spălat spre interior și trageți-le pentru a scoate modulul.

Notă: Când robotul de aspirat-spălat se încarcă sau nu este folosit, îndepărtați modulul de spălat, scoateți toată apa rămasă în rezervor și curățați suportul de mop pentru a preveni mușcălii sau mirosurile persistente.

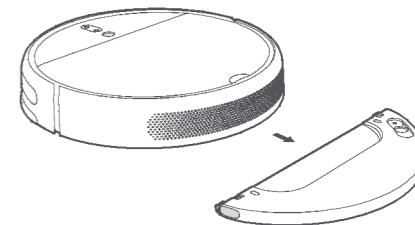

Mod de utilizare

Pornire/oprire

Apăsăți și țineți apăsat butonul pentru a porni robotul de aspirat-spălat. Odată ce indicatorul de alimentare devine alb constant, robotul de aspirat-spălat este în modul standby.

Pentru a opri robotul de aspirat-spălat, apăsați și țineți apăsat butonul în timp ce robotul de aspirat-spălat este în staționare.

Oprirea robotului de aspirat-spălat va pune capăt activității actuale de curățare.

Notă: Robotul de aspirat-spălat nu poate fi oprit în timpul încărcării. curățenie.

Curățare

Apăsăți butonul pentru a începe curățarea.

Apăsăți orice buton pentru a face pauză în timpul curățării.

Notă: robotul de aspirat-spălat nu poate începe curățarea dacă nivelul bateriei este scăzut. Vă rugăm să-l reîncărcați înainte de curățare. Dacă robotul de aspirat-spălat începe să funcționeze cu baterie în timpul unei activități de curățare, acesta va reveni automat la docul de încărcare pentru a se reîncărca. După ce robotul de aspirat-spălat este complet reîncărcat, acesta va relua curățarea din acel loc. Vă rugăm să aranjați cablurile de pe podea înainte de curățare (inclusiv cablul de alimentare a docului de încărcare) pentru a împiedica încărcarea robotului de aspirat-spălat în ele, ceea ce ar putea închide accidental aparatele electrice sau poate provoca deteriorarea obiectelor sau cablurilor.

În mod implicit, dacă robotul de aspirat-spălat termină o sarcină de curățare în mai puțin de 10 minute, va curăța zona a doua oară.

Încărcare

Mod automat: robotul de aspirat-spălat va reveni automat la docul de încărcare pentru a se reîncărca după ce va termina curățarea.

Mod manual: Când robotul de aspirat-spălat este pus pe pauză, apăsați butonul  pentru a-l trimite înapoi la docul de încărcare.

Indicatorul butonului pulsează atunci când robotul de aspirat-spălat se încarcă.

Pălăpie portocaliu: nivelul bateriei este mai mic de 15%. Pălăpie alb: nivelul bateriei este mai mare de 15%. Notă: aspiratorul va reveni automat la poziția sa originală de curățare dacă nu poate localiza docul de încărcare. Dacă se întâmplă acest lucru, vă rugăm să fixați manual robotul de aspirat-spălat pe docul de încărcare.

Pauză

Apăsăți orice buton pentru a pune pe pauză aspiratorul în timpul curățării.

Pentru a relua curățarea, apăsați butonul de pornire. Apăsăți butonul  pentru a încheia sarcina actuală de curățare, iar robotul de aspirat-spălat va reveni la docul de încărcare.

Notă: Atunci când robotul de aspirat-spălat este pe pauză, fixarea acestuia pe docul de încărcare va încheia sarcina actuală de curățare. Dacă trebuie să continuați curățarea, încercați să porniți robotul de aspirat-spălat în aceeași poziție în care a fost pus pe pauză.

Metode de curățare

După activare, robotul de aspirat-spălat va curăța metodic fiecare cameră într-un model în formă de S, apoi va termina prin curățarea de-a lungul marginilor și pereților pentru a asigura o lucrare minuțioasă.

Când robotul de aspirat-spălat termină curățarea, acesta va reveni automat la docul de încărcare pentru a se reîncărca.

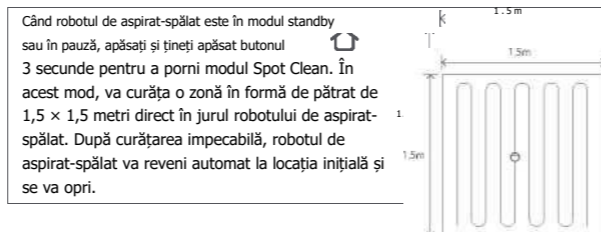
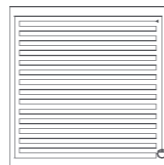

Notă: Activarea modului Spot Clean va pune termina activitatea de curățare a robotului de aspirat-spălat.

Adăugarea apei sau curățarea suportului de mop în timpul curățării

Dacă trebuie să adăugați mai multă apă la robotul de aspirat-spălat sau să curățați suportul de mop în timpul unei activități de curățare, apăsați orice buton pentru a pune pe pauză robotul de aspirat-spălat, apoi scoateți modulul de spălare. După adăugarea apei sau curățarea suportului de mop, atașați din nou modulul de spălat, apoi apăsați butonul pentru a relua sarcina de curățare.

Stare defecțiuni

Dacă robotul de aspirat-spălat întâlnește o eroare în timpul funcționării, indicatorul de alimentare va pălăi portocaliu și veți auzi o alertă vocală. Pentru a verifica dacă există o soluție, consultați „Depanarea”.

Notă: robotul de aspirat-spălat va intra automat în modul de repaus după ce întâmpină o eroare dacă nu se efectuează nicio acțiune în 10 minute. Dacă robotul de aspirat-spălat are o eroare, plasarea acestuia pe docul de încărcare va pune termina sarcina actuală de curățare.

Modul repaus

Robotul de aspirat-spălat va intra automat în modul de repaus după 10 minute de inactivitate, apoi indicatorii de alimentare și de încărcare vor fi oprți. Pentru a activa robotul de aspirat-spălat, apăsați orice buton.

Notă: robotul de aspirat-spălat nu va intra în modul de repaus până nu este complet încărcat.

Curățare programată

Puteți programa ora de curățare în aplicația Mi Home / Xiaomi Home. Robotul de aspirat-spălat va începe automat curățarea la ora stabilită și apoi va reveni la docul de încărcare pentru a se reîncărca atunci când va fi terminată curățarea.

Modul de curățare

Patru moduri de curățare sunt disponibile în aplicația Mi Home / Xiaomi Home: Quiet, Standard, Strong și Turbo. Modul implicit este Standard.

Modul “Nu deranjați”

Modul “Nu deranjați” împiedică robotul de aspirat-spălat să înceapă automat sarcinile de curățare, iar indicatorul de alimentare rămâne oprit. Puteți activa modul “Nu deranjați” sau modifica orele în aplicație.

Întreținere de rutină

Doc de încărcare

Așezați docul de încărcare la nivelul solului sprijinit de perete. Înainte de a conecta docul de încărcare la o priză, asigurați-vă că există o distanță de 0,5 metri sau mai mult pe ambele părți ale docului de încărcare. Pentru a vă asigura că vă puteți conecta corespunzător la robotul de aspirat-spălat cu telefonul, asigurați-vă că robotul de aspirat-spălat și docul de încărcare sunt în raza Wi-Fi.

Notă: Nu așezați docul de încărcare într-o zonă cu lumina directă a soarelui sau unde alte obiecte ar putea bloca zona de semnal a acestuia, deoarece acest lucru poate împiedica robotul de aspirat-spălat să revină la docul de încărcare.

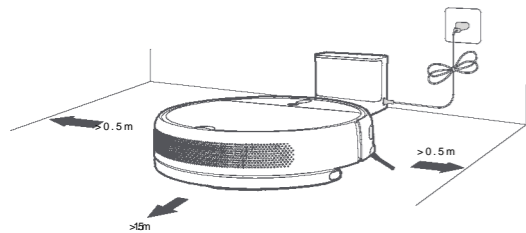

Perie principală

1. Întoarceți robotul de aspirat-spălat și fixați clamele pentru a îndepărta protecția periei principale.
2. Ridicați peria principală din robotul de aspirat-spălat, apoi curățați rulmenții periei.
3. Folosiți instrumentul de curățare a periei inclus pentru a îndepărta părul încurcat pe perie.
4. Reintroduceți peria principală, apoi puneți protecția din nou și apăsați pe ea până când clamele se blochează.

Notă: Se recomandă curățarea periei principale săptămânal și înlocuirea la fiecare 6 până la 12 luni.

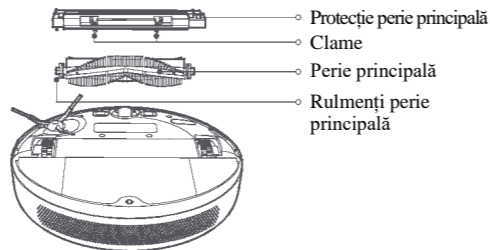

Utilizarea instrumentului de curățare a periilor

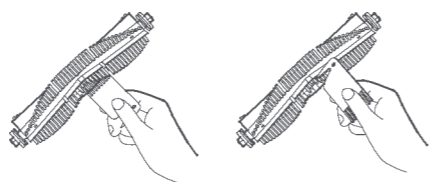

Coș de praf și filtru

1. Deschideți capacul robotului de aspirat-spălat, apoi strângeți clamele pentru a scoate coșul de praf.

Notă: Se recomandă curățarea săptămânală.

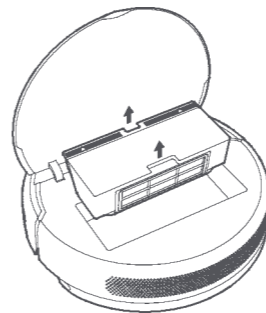

2. Deschideți capacul coșului conform indicației din diagramă.

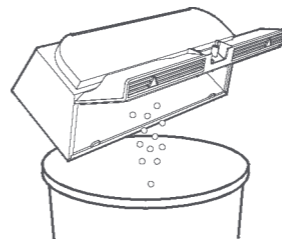

Curățarea filtrului lavabil

1. Deschideți capacul coșului în pozițiile marcate cu săgeți.

Notă: Se recomandă curățarea la două săptămâni.

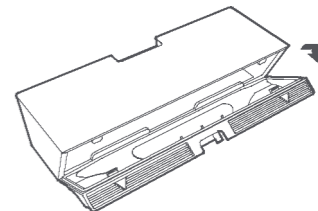

2. Adăugați apă curată în coșul de praf și închideți capacul coșului, apoi agitați coșul înainte și înapoi, în cele din urmă scoateți apa. Repetați acești pași până când filtrul este curat.

Notă: Pentru curățarea filtrului trebuie folosită numai apă curată. Nu folosiți detergent. Nu încercați să curățați filtrul cu o perie sau cu degetele.

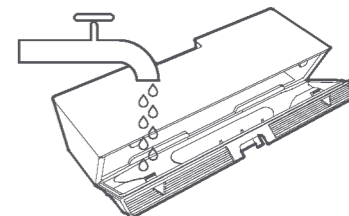

Întreținere de rutină

3. Scoateți filtrul așa cum se arată în diagramă, agitați-l cu putere pentru a îndepărta excesul de apă, apoi puneți-l deoparte pentru a se usca înainte de a-l remonta.

Nota: Filtrul trebuie să fie complet uscat înainte de utilizare (lăsați cel puțin 24 de ore).

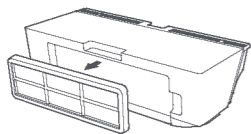

Roată omnidirecțională

1. Rotiți robotul de aspirat-spălat și scoateți roata omnidirecțională.
2. Îndepărtați părul, murdăria și alte mizerii de la roată și ax.
3. Reintroduceți roata și apăsați-o cu putere la loc.

Nota: roata poate fi curățată cu apă și remontată după uscare.

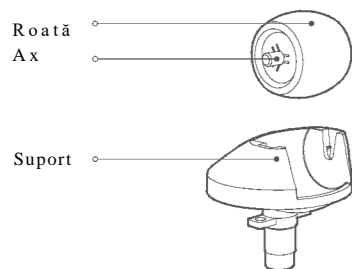

Perie laterală

1. Întoarceți robotul de aspirat-spălat, apoi scoateți ușor peria laterală, așa cum se arată în diagrama de mai jos pentru a o curăța.

2. Remontați peria laterală.

Nota: Se recomandă curățarea periei laterale lunar și înlocuirea la fiecare 3 până la 6 luni.

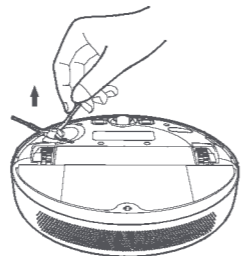

Suport mop

1. Îndepărtați suportul de mop de pe modulul de spălat pentru a-l scoate.

Nota: Suportul de mop trebuie curățat după fiecare utilizare.

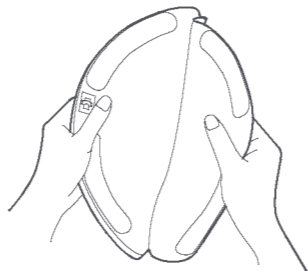

2. Curățați și uscați suportul de mop.

Nota: Îndepărtați suportul din modulul de spălat înainte de a-l curăța și asigurați-vă că apa murdară nu revine în orificiul de evacuare a apei pentru a evita înfundarea. Nu apăsați prea tare suportul de mop, deoarece acest lucru poate afecta performanța sa. Suportul trebuie curățat înainte de fiecare utilizare. Se recomandă schimbarea suportului de mop la fiecare 3 până la 6 luni.

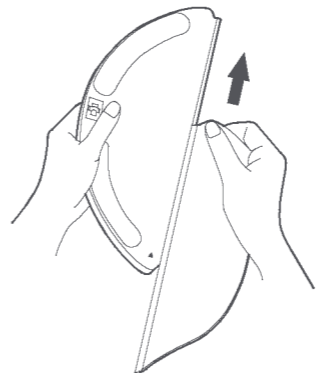

Senzori robot aspirat-spălat

Utilizați o cârpă moale pentru a curăța toți senzorii din robotul de aspirat-spălat, inclusiv:

- Cei patru senzori de pantă din partea de jos.
- Senzorul de decelerație cu infraroșu din față.
- Contactele de încărcare din partea de jos.
- Senzorul de mișcare din partea de jos.

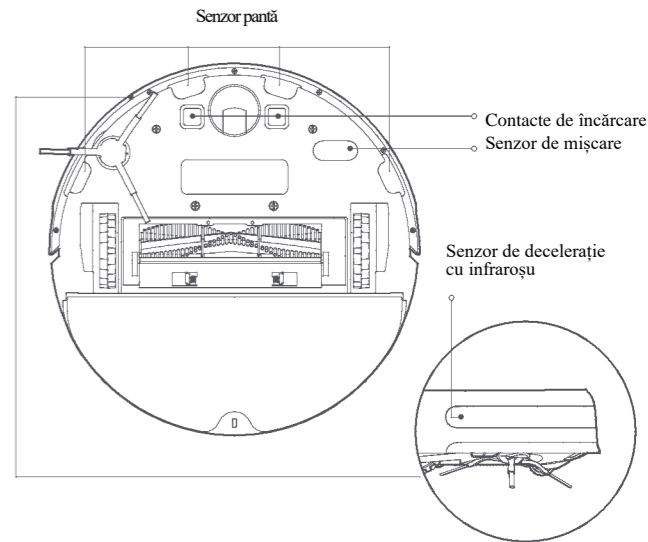

Baterie

Robotul de aspirat-spălat conține un pachet de baterii litiu-ion de înaltă performanță. Vă rugăm să vă asigurați că rămâne bine încărcat în timpul utilizării zilnice pentru a menține performanțele optime ale bateriei.

Notă: Dacă robotul de aspirat-spălat nu este utilizat pentru o perioadă îndelungată, opriți-l și păstrați-l în siguranță. Pentru a preveni deteriorarea datorită supraîncărcării, robotul de aspirat-spălat trebuie reîncărcat cel puțin o dată la trei luni.

Doc de încărcare

Curățați contactele docului de încărcare cu o cârpă moale.

Actualizarea firmware-ului

Puteți actualiza firmware-ul prin intermediul aplicației. Înainte de actualizare, asigurați-vă că robotul de aspirat-spălat se află pe docul de încărcare și are cel puțin 15% baterie.

Indicatorul de alimentare al robotului de aspirat-spălat va pâlpâi rapid între alb și portocaliu alternativ, în timp ce se actualizează firmware-ul acestuia.

Repornirea sistemului

Dacă robotul de aspirat-spălat nu mai răspunde sau nu poate fi oprit, apăsați și țineți apăsat butonul de pornire timp de 6 secunde pentru a-l opri forțat.

Apoi apăsați și țineți apăsat butonul de pornire timp de 3 secunde pentru a porni robotul de aspirat-spălat.

Revenirea la setările din fabrică

Dacă repornirea sistemului nu funcționează, utilizați un ac pentru a apăsa butonul de resetare până când auziți o voce spunând „Revenirea la setările din fabrică”. Aceasta va reseta robotul de aspirat-spălat la setările sale originale din fabrică.

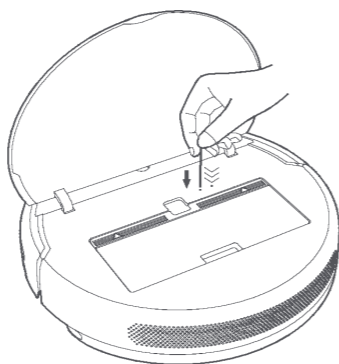

Depanare

Dacă robotul de aspirat-spălat întâlnește o eroare în timpul funcționării, indicatorul de alimentare va pâlpâi portocaliu și veți auzi o alertă vocală. Pentru a verifica o soluție, consultați tabelul de mai jos.

| Defecțiune | Soluție |
|--|---|
| Eroarea 1: Curățați și atingeți ușor bara de protecție. | Dacă tamponul de coliziune este blocat, atingeți-l ușor pentru a elimina obiecte străine. Dacă nu funcționează, mutați robotul de aspirat-spălat într-o zonă nouă și reactivați-l. |
| Eroarea 2: Vă rugăm să fixați robotul de aspirat-spălat la nivelul solului și să reactivați-l. | O roată se află în aer. Fixați robotul de aspirat-spălat la nivelul solului și reactivați-l. |
| Eroarea 3: Vă rugăm să curățați senzorul de pantă, fixați robotul de aspirat-spălat la nivelul solului și să reactivați-l. | O parte din aspirator se află în aer. Fixați robotul de aspirat-spălat la nivelul solului și reactivați-l. Această eroare poate apărea, de asemenea, dacă senzorul de pantă este murdar. Pentru a exclude această posibilitate, <u>curățați senzorul de pantă</u> . |
| Eroarea 4: Vă rugăm să scoateți peria principală și să curățați fibrele și rulmenții. | Un obiect străin ar putea fi prins în peria principală. Îndepărtați peria și curățați fibrele și rulmenții. |
| Eroarea 5: Îndepărtați și curățați peria laterală. | Un obiect străin ar putea fi prins în peria laterală. Scoateți peria laterală și curățați-o. |
| Eroarea 6: Vă rugăm să verificați dacă există obiecte înfășurate în jurul roților principale, apoi mutați robotul de aspirat-spălat într-o locație nouă și reactivați-l. | Un obiect străin ar putea fi prins într-una din roțile principale. Curățați roțile, apoi reactivați robotul de aspirat-spălat. |
| Eroarea 7: Vă rugăm să eliminați orice obstacole în jurul robotului de aspirat-spălat. | Robotul de aspirat-spălat poate fi prins sau blocat. Eliminați toate obstacolele din jurul său. |
| Eroarea 8: Vă rugăm să remontați coșul de praf și filtrul. | Asigurați-vă că coșul de praf și filtrul sunt montate corect. Dacă eroarea persistă, încercați să înlocuiți filtrul. |

| | |
|--|--|
| Eroarea 9: Câmp magnetic puternic detectat. Reactivați robotul de aspirat-spălat departe de pereții virtuali. | Robotul de aspirat-spălat este prea aproape de un perete virtual. Mutați robotul de aspirat-spălat într-o locație nouă, apoi reactivați-l. |
| Eroarea 10: Eroare de încărcare. Încercați să curățați contactele de încărcare. | Ștergeți contactele de încărcare atât pe doc și robotul de aspirat-spălat cu o cârpă uscată. |
| Eroarea 11: Așteptați până când temperatura bateriei revine la normal, apoi reluați utilizarea. | Temperatura bateriei este prea mare sau prea mică. Așteptați ca temperatura să revină la normal, apoi reluați utilizarea. |
| Eroarea 12: A fost detectată o zonă restrânsă sau un perete virtual. Îndepărtați robotul de aspirat-spălat din această zonă. | Îndepărtați robotul de aspirat-spălat din zonă cu bandă de barieră, apoi reactivați-l. |
| Eroarea 13: Curățați senzorul vizual de navigare. | Ștergeți senzorul de navigație vizuală, apoi reactivați robotul de aspirat-spălat. |
| Eroarea 14: Eroare internă. Încercați să resetați sistemul. | Robotul de aspirat-spălat nu poate continua să funcționeze din cauza unei erori interne. Încercați să resetați sistemul. |

Dacă problema persistă, contactați serviciul post-vânzare pentru asistență.

Întrebări frecvente

| Tipul problemei | Soluție |
|---|---|
| Robotul de aspirat-spălat nu pornește | Nivelul bateriei este scăzut. Reîncărcați robotul de aspirat-spălat la docul de încărcare, apoi încercați din nou. Temperatura ambientală este prea scăzută (sub 0 ° C) sau prea mare (peste 50 ° C). Temperatura de operare a robotului de aspirat-spălat este de 0 ° C la 40°C. |
| Robotul de aspirat-spălat nu se reîncarcă | Docul de încărcare nu primește curent. Vă rugăm să confirmați că ambele capete ale cablului de alimentare sunt conectate corect. Contact slab. Curățați contactele de încărcare ale docului de încărcare și ale robotului de aspirat-spălat. |
| Robotul de aspirat-spălat nu revine la docul de încărcare | În jurul docului de încărcare există prea multe obstrucții. Fixați docul de încărcare într-o zonă mai deschisă. Vă rugăm să curățați zona de semnal al docului. |
| Robotul de aspirat-spălat funcționează defectuos | Opriiți robotul de aspirat-spălat și apoi reporniți-l. |
| Robotul de aspirat-spălat face un zgomot ciudat | Un obiect străin poate fi prins în peria principală, peria laterală sau într-una dintre roțile principale. Opriiți aspiratorul și îndepărtați mizeria. |
| Robotul de aspirat-spălat nu mai curăță eficient și lasă praf în urmă | Coșul de praf este plin. Vă rugăm să îl curățați. Filtrul este blocat. Vă rugăm să îl curățați. Un obiect străin este prins în peria principală. Vă rugăm să îl curățați. |
| Robotul de aspirat-spălat nu se poate conecta la WI-FI | Semnalul Wi-Fi este slab. Asigurați-vă că robotul de aspirat-spălat se află într-o zonă cu acoperire Wi-Fi bună. Este ceva în neregulă la conexiunea Wi-Fi. Resetați Wi-Fi și descărcați cea mai recentă versiune a aplicației Mi Home / Xiaomi Home, apoi încercați să vă reconectați. |

| Tipul problemei | Soluție |
|--|---|
| Robotul de aspirat-spălat nu efectuează curățare programată | Robotul de aspirat-spălat are bateria descărcată. Curățarea programată nu va începe decât dacă robotul de aspirat-spălat are cel puțin 15% baterie. |
| Dacă robotul de aspirat-spălat este lăsat pe docul de încărcare consumă curent dacă este deja încărcat? | Lăsarea robotului de aspirat-spălat pe docul de încărcare după ce este complet încărcat consumă foarte puțin curent și ajută la menținerea performanței optime a bateriei. |
| Robotul de aspirat-spălat trebuie să fie încărcat complet timp de 16 ore în primele trei săptămâni când este utilizat? | Bateriile cu litiu nu suferă de efecte de memorie, de aceea nu este necesar să așteptați 16 ore după încărcarea completă a robotului de aspirat-spălat înainte de a-l utiliza. |
| Nu iese deloc apă din modulul de spălat sau iese doar puțină apă | Verificați dacă rezervorul este umplut cu apă și, dacă este necesar, curățați suportul de mop. Asigurați-vă că suportul de mop este montat corect în conformitate cu manualul de utilizare. |
| Prea multă apă iese din modulul de spălat | Asigurați-vă că capacul rezervorului de apă este închis ermetic. |
| Robotul de aspirat-spălat nu reia curățarea după încărcare | Asigurați-vă că robotul de aspirat-spălat nu este setat pe modul "Nu deranjați", ceea ce îl va împiedica să reia curățarea. Robotul de aspirat-spălat nu reia curățarea atunci când este reîncărcat manual sau fixat pe docul de încărcare. |
| Robotul de aspirat-spălat nu revine la docul de încărcare după ce a fost mutat | Deplasarea robotului de aspirat-spălat poate provoca re-poziționarea sa sau re-cartografierea împrejurimilor. Dacă robotul de aspirat-spălat este prea departe de docul de încărcare, s-ar putea să nu se poată întoarce automat, caz în care trebuie să fixați manual robotul de aspirat-spălat pe docul de încărcare. |

Specificații

Robot aspirat-spălat

| | |
|------------------------|--------------------------------------|
| Model | STYTJ01ZHM |
| Dimensiuni | 353×350×81.5 mm |
| Baterie | 14.4 V/2400 mAh(Capacitate nominală) |
| Greutate netă | 3.6 kg |
| Conectivitate wireless | Wi-Fi IEEE 802.11b/g/n 2.4 GHz |
| Tensiune nominală | 14.4 V |
| Putere nominală | 40 W |

Doc de încărcare

| | |
|------------------|----------------------------|
| Model | CDZ1902 |
| Dimensiuni | 130×126×93 mm |
| Intrare nominală | 100-240 V ~ 50/60 Hz 0.5 A |
| Ieșire nominală | 19.8 V 1 A |

Informații DEEE



Toate produsele care poartă acest simbol sunt deșeuri de echipamente electrice și electronice (DEEE, ca în Directiva 2012/19 / UE), care nu trebuie amestecate cu deșeuri menajere nesortate. În schimb, ar trebui să protejați sănătatea umană și mediul înconjurător prin predarea echipamentului dvs. de gunoi către un punct de colectare desemnat pentru reciclarea deșeurilor de echipamente electrice și electronice, desemnate de guvern sau de autoritățile locale. Debarasarea corectă și reciclarea vor contribui la prevenirea posibilelor consecințe negative asupra mediului și sănătății umane. Vă rugăm să contactați instalatorul sau autoritățile locale pentru mai multe informații despre locație, precum și despre termenii și condițiile acestor puncte de colectare.

Subsemnata, **Pojar Raluca**, interpret și traducător autorizat pentru limba Engleză în temeiul autorizației nr. 29598 eliberată de Ministerul Justiției din România, certific exactitatea traducerii efectuate din limba ENGLEZĂ în limba ROMÂNĂ, că textul prezentat a fost tradus complet, fără omisiuni, și că, prin traducere, înscrisului nu i-a fost denaturat conținutul și sensul.

