

MOTOFERĂSTRAIE
DAC 401S
MANUAL DE UTILIZARE



ATENȚIE!

- Înainte de a folosi produsele noastre, vă rugăm să citiți acest manual cu atenție pentru a înțelege utilizarea corectă a ferăstrăului dvs.

INTRODUCERE



SIGURANȚA

Instrucțiunile din acest manual marcate  cu simbolul se referă la situațiile critice care trebuie luate în considerare pentru a preveni răniurile grave iar din acest motiv se solicită citirea cu atenție ale acestor instrucțiuni și respectarea lor.

AVERTIZĂRI DIN MANUAL



Acest simbol indică instrucțiunile care trebuie să fie respectate pentru a preveni accidentele care ar putea conduce la răni grave sau chiar moarte.



Acest simbol indică instrucțiunile ce trebuie urmate sau se referă la defecțiuni sau daune mecanice.



Acest simbol face referire la indicații de folosire a produsului.

CUPRINS

Locația componentelor	3
Simbolurile produsului	4
Operarea în siguranță	6
Montarea șinei de ghidaj și a lanțului	10
Combustibil și ulei pentru lanț	12
Operarea	14
Rodajul	15
Tăierea	17
Întreținerea	20
Depozitarea	24
Ghidul defecțiunilor	25
Specificații	26
Declarații de conformitate	27

Locația componentelor

1. Maneta de protecție frontală acționare frână lanț
2. Manerul de pornire
3. Capacul filtrului de aer
4. Butonul de soc
5. Buton de blocare a cocsului accelerației
6. Manerul din spate
7. Cocosul accelerației
8. Buton pornire/oprire motor
9. Rezervor de ulei
10. Rezervor de combustibil
11. Maner frontal
12. Lanț
13. Șina de ghidaj

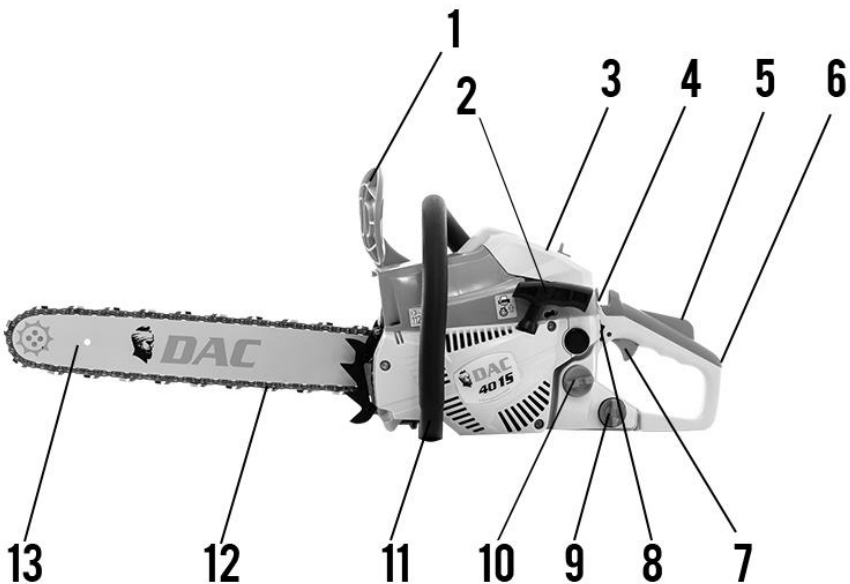

Simbolurile de pe produs



(1) Citiți manualul de utilizare înainte de a opera produsul.



(2) Protecția adecvată pentru ochii, urechi și cap trebuie folosită.



(3) Folosiți motoferăstrăul cu ambele mâini.



(4) Atenție! Pericol de recul.



(5) Citiți, înțelegeți și urmați toate instrucțiunile.

Pentru operarea și întreținerea în siguranță, simbolurile sunt însemnate în relief pe produs. Conform acestor indicații, aveți grijă să nu faceți greșeli.



(a).Punctul pentru alimentare "combustibil mixt"

Poziție: lângă orificiul de alimentare cu combustibil



(b).Punctul de alimentare cu ulei pentru lanț

Poziție: lângă orificiul de alimentare cu ulei



(c).Oprirea motorului

Schimbarea butonului pe poziția "O" oprește imediat motorul

Poziție: la capătul butonului din spate



(d). Operarea butonului de soc

Trageți butonul de soc, închideți clapeta; apăsați butonul de ajutor, deschideți clapeta

Poziție: în spatele și în dreapta mânerului din spate.



(e). Ajustarea pompei de ulei

Întoarceți axul folosind o șurubelniță în direcția săgeții "MAX", iar uleiul de lanț va curge mai mult,

întorcând axul spre poziția "MIN", uleiul de lanț va curge mai puțin. Miscarea se executa stanga-dreapta si nu de insurubare si fara a forta la cap de cursa.

Poziție: în spatele componente de pornire



(f). Șurubul de sub simbolul "H" este șurubul pentru ajustarea vitezei maxime
șurubul de sub simbolul "L" este șurubul pentru ajustarea vitezei minime
șurubul de deasupra simbolului "T" este șurubul de relanti.

Poziție: deasupra butonului din spate stânga



(g). Indică faptul că frâna lanțului este eliberată (săgeata albă) și activată (săgeata neagră).

Poziție: pe protecția pentru lanț.



(h). Arată direcția instalării lanțului.

Poziție: Pe capacul cutiei lanțului

Operarea în siguranță

■ Înainte de folosirea produsului



1. Înainte de a folosi produsele noastre, citiți cu atenție acest manual pentru a înțelege utilizarea adecvată a unității dumneavoastră.



2. Nu operați niciodată ferăstrăul când sunteți oboseit, bolnav, supărat, sau sub influența unor medicamente care dau somnolență, sau Dacă sunteți sub influența alcoolului sau a drogurilor.



3. Operați ferăstrăul doar în locuri bine aerisite. Nu porniți sau folosiți motorul într-o încăpere închisă. Fumul emanat conține monoxid de carbon.



4. Niciodată nu tăiați în condiții de vânt puternic, vreme rea, sau când vizibilitatea este scăzută sau la temperaturi extreme. Verificați întotdeauna să nu existe ramuri uscate care ar putea să cadă în timpul tăierii.

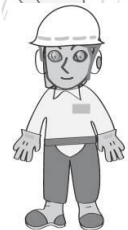

5. Folosiți încălțăminte de protecție, îmbrăcăminte comodă și protecție pentru ochii, urechi și cap.



6. Folosiți întotdeauna cu atenție combustibilul. Ștergeți toate scurgerile și apoi mutați ferăstrăul la cel puțin 3 metri de punctul de alimentare înainte de a porni motorul.

Instrucțiuni originale



7. Eliminați toate sursele de scânteie sau flămă (fumat, flacăra aprinsă sau lucruri ce ar putea produce scânteie) în locul unde combustibilul este amestecat, turnat sau depozitat.

Nu fumați în timp ce folosiți combustibilul sau în timpul operării ferăstrăului.

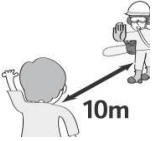

8. Nu permiteți altor persoane să se afle în fața ferăstrăului când porniți motorul sau când tăiați lemne. Țineți aceste persoane sau animalele departe de zona de lucru. Copiii, animalele sau alte persoane trebuie să se afle la cel puțin 10m depărtare când porniți sau operați ferăstrăul.

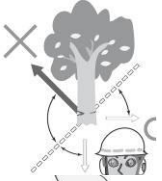

9. Nu începeți niciodată să tăiați până nu aveți o zonă de lucru liberă încălziminte de protecție și o rută de retragere planificată la căderea copacului.



10. Întotdeauna țineți ferăstrăul bine cu ambele mâini când motorul este pornit. Țineți strâns cu degetul mare și celelalte degete înconjurând mânerul ferăstrăului.



11. Feriți-vă corpul de ferăstrăul cu lanț când motorul funcționează. Înainte de pornirea ferăstrăului, asigurați-vă că acesta nu este în contact cu nimic.



12. Transportați întotdeauna ferăstrăul cu motorul oprit, șina de ghidaj și lanțul ferăstrăului în spate și toba de eșapament la distanța de corp.



13. Verificați întotdeauna ferăstrăul înainte de fiecare folosire să nu se miște și să aibă piesele schimbate. Nu folosiți niciodată un ferăstrău care este deteriorat, reglat necorespunzător sau care nu este asamblat complet și sigur. Asigurați-vă că lanțul nu se mai mișcă atunci când frâna de control este eliberată.



14. Toate operațiunile de service ale ferăstrăului, altele decât cele

Instrucțiuni originale

specificate în manualul de instrucțiuni trebuie efectuate de personal competent (Dacă pentru îndepărtarea volantei sau pentru fixarea volantei în vederea demontării ambreiajului sunt utilizate scule incorecte, pot surveni deteriorări structurale ale volantei care pot cauza ulterior spargerea acesteia).



15. Opriți întotdeauna motorul înainte de a pune ferăstrăul jos.

16. Fiti extrem de precauți când tăiați ramuri de dimensiune mica pentru ca sunt subțiri și pot fi prinse în ferăstrău și aruncate spre dumneavoastră dezechilibrându-vă.



17. Cand tăiați o ramura aflata sub tensiune fiți atenți să nu ricoșeze când tensiunea este eliberată.

18. Mențineți mânerul uscat, curat și fără ulei sau amestec de carburant.



19. Feriți-vă de recul. Reculul este mișcarea îndreptată în sus a șinei de ghidaj care are loc când lanțul ferăstrăului la vârful șinei de ghidaj intră în contact cu un obiect. Reculul poate conduce la pierderea controlului ferăstrăului.

20. Cand transportați ferăstrăul cu lanț asigurați-vă că aveți teaca adecvata pentru șina de ghidaj.

Atenționări despre recul pentru utilizatori



Reculul poate surveni când vârful șinei de ghidaj vine în contact cu un obiect sau când lemnul se închide și prinde lanțul ferăstrăului în tăietură. Contactul în porțiunea superioară poate cauza o reacție fulgerătoare, inversă, care smucește șina de ghidaj în sus și înapoi spre operator. Dacă lanțul ferăstrăului este prins de-a lungul vârfului șinei de ghidaj, aceasta poate fi împinsă rapid înapoi spre operator. Oricare din aceste reacții poate cauza pierderea controlului asupra ferăstrăului, putând duce la accidentări grave.

•Nu vă bazați doar pe dispozitivele de siguranță prevăzute în ferăstrăul dumneavoastră. În calitate de utilizator al ferăstrăului cu lanț, trebuie să luați mai multe măsuri pentru a vă feri de accidente sau răniri în timpul utilizării.



(1) Printr-o înțelegere de bază a reculului puteți reduce sau elimina elementul surpriză. Acesta poate duce la accidente.



(2) Țineți ferăstrăul cu ambele mâini, mâna dreaptă pe mânerul din spate iar mâna stângă pe mânerul frontal atunci când motorul este pornit. Folosiți o priză fermă înconjurând ferăstrăul cu toate degetele. O astfel de priză va ajuta la reducerea reculului și la menținerea controlului ferăstrăului. Nu îi dați drumul.



(3) Asigurați-vă că zona în care tăiați este fără obstacole. Nu lăsați capul șinei de ghidaj să intre în contact cu un buștean, o ramură sau orice alt obstacol care ar putea fi lovit atunci când folosiți ferăstrăul.

(4) Tăiați la turatia maxima a motorului.

(5) Nu tăiați deasupra nivelului umerilor.

(6) Urmați instrucțiunile de întreținere și ascuțire ale ferăstrăului.



(7) Folosiți doar șine și lanțuri de schimb specificate de fabricant sau echivalente.

Montarea șinei de ghidaj și a lanțului

Un pachet standard conține următoarele elemente:

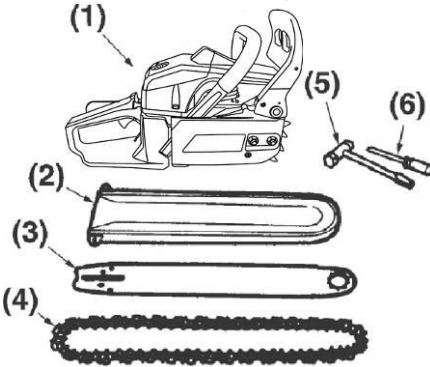

- (1) Unitatea motor
- (2) Manșonul șinei de ghidaj
- (3) Șina de ghidaj
- (4) Lanțul
- (5) Cheie de bujie
- (6) Șurubelnița pentru ajustarea carburatorului

Deschideți cutia și instalați șina de ghidaj și ferăstrăul pe unitatea de pornire după cum urmează.

⚠ ATENȚIE !

Lanțul are margini foarte ascuțite. Folosiți mănuși groase de protecție pentru siguranță.

1. Trageți protecția spre mânerul frontal pentru a verifica dacă frâna nu este pusă.
2. Slăbiți piulițele și îndepărtați capacul lanțului.
3. Dacă pe prezoanele de fixare a capacului de lanț se găsesc 2 distanțiere cilindrice din plastic sau o placă distanțier, acestea vor fi eliminate. Acestea se montează în fabrică numai pentru a compensa grosimea șinei la ambalare.
3. Potrivii lanțul în jurul șinei de ghidaj și în timp ce cuplați lanțul la pinion, montați șina de ghidaj la știfturile de pe motor, apoi potriviți piulița întinzătorului lanțului.

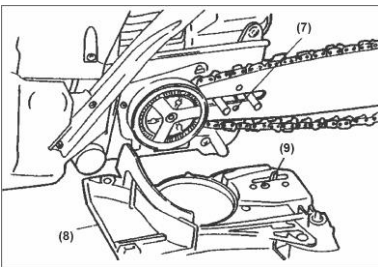

- (7) Orificiu
- (8) Piulița întinzătorului lanțului
- (9) Capacul ambreiajului

📄 NOTĂ

Fiți atenți la direcția lanțului.

Instrucțiuni originale

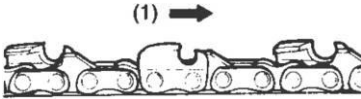

- (1) Direcția de mișcare la partea superioara a sinei.
4. Montați șina de ghidaj apoi potriviți lanțul în jurul șinei și a pinionului de antrenare.

5. Potriviți piulița întinzătorului lanțului în orificiul inferior al șinei de ghidaj apoi montați capacul lanțului și strângeți piulițele cu mâna.

În timp ce țineți vârful șinei reglați întinderea lanțului rotind șurubul întinzătorului până

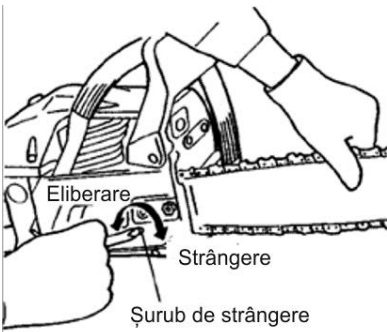

când pintenii de ghidare intra in canalul sinei si lantul este asezat pe sina..

6. Strângeți piulițele ținând vârful șinei în sus (12~15 mm).Apoi verificați lanțul pentru o rotație lină și întindere adecvată în timp ce îl rotiți. Dacă este necesar reajustați cu piulitele capacul lanțului slabite.

7. Strângeți piulitele fixare capac lant corespunzator,dar fara a exagera si deteriora prezoanele .

! IMPORTANT

Este foarte important să mențineți o tensiune a lanțului adecvată. Uzarea rapidă a șinei de ghidaj sau slăbirea lanțului pot fi cauzate de întinderea necorespunzătoare. Întrețineți lanțul mai ales atunci când este nou, acesta extinzându-și lungimea.



NOTĂ

Șurubul de stringere(intindere a lantului)poate fi situat pe capacul de lant fie in lateral(ca in figura) fie frontal, langa sina.

Combustibil și uleiul pentru lanț

■ COMBUSTIBIL



Motoarele sunt lubrifiate cu uleiul de motor în 2 timpi cu răcire cu aer (RURIS 2TT) pentru a corespunde sau depăși gradul JASO FC. Dacă uleiul nu este disponibil, folosiți un ulei antioxidant de calitate adăugată pentru motor în 2 timpi cu răcire cu aer.

RAPORT DE AMESTEC RECOMANDAT

BENZINĂ 1 litru /ULEI 25 ml

Aceste motoare sunt certificate pentru a funcționa cu benzină fără plumb.



ATENȚIE !

Acest combustibil este extrem de inflamabil. Nu fumați sau aduceți flacăra ori scânteie în apropierea carburantului.

! IMPORTANT

1. COMBUSTIBIL fără ULEI (BENZINA PURA)- Va cauza defecțiuni severe ale părților interne ale motorului în scurt timp.
2. ULEI PENTRU MOTOR în 4 TIMPI sau MOTOR în 2 TIMPI CU RĂCIRE CU APĂ- Poate duce la ancrasarea bujiei, înfundarea evacuării sau griparea segmentilor de piston.

■ CUM AMESTECAM CARBURANTUL

1. Măsurați exact cantitățile de benzină și ulei ce urmează să fie amestecate pastrand raportul recomandat și uleiul indicat.
2. Puneți o parte din benzină într-un recipient de carburant curat.
3. Turnați tot uleiul și amestecați bine.

- Turnați restul de benzină și amestecați din nou cel puțin un minut
- Puneți o etichetă clara pe recipient pentru a evita confundarea benzinei cu alte recipiente.

■ ULEIUL DE LANȚ

Folosiți un ulei pentru ferăstrău special pe tot parcursul anului.



NOTĂ

Nu folosiți ulei folosit sau regenerat ce poate provoca daune pompei de ulei.

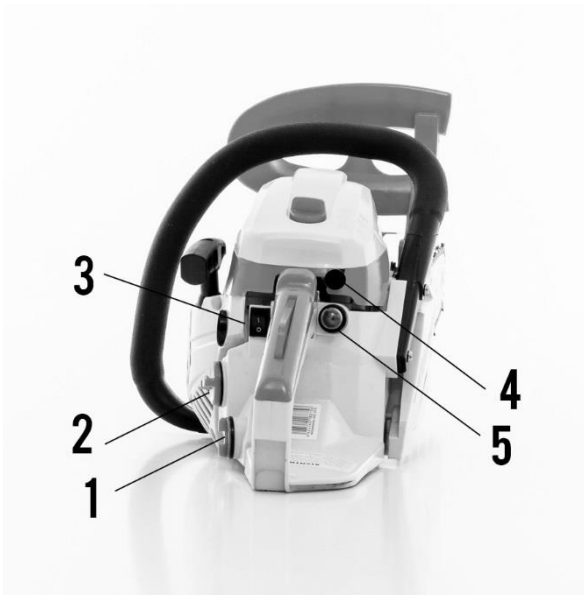

- (1) Rezervorul de ulei
- (2) Rezervorul de combustibil
- (3) Comutatorul
- (4) Socul
- (5) Pompa amorsare

Operarea

1. Desfaceți și îndepărtați capacul rezervorului. Puneți capacul într-un loc neprăfuit.
2. Turnați combustibil în rezervor până la 80% din capacitatea acestuia.
3. Strângeți capacul rezervorului și ștergeți orice scurgeri de combustibil din jurul unității.
4. Aduceți comutatorul în poziția "I"
5. Apăsați constant pompa de amorsare până când aceasta se umple cu carburant și refulează în rezervor.
4. Trageți șocul. Clapeta șoc se va închide iar maneta de accelerație va fi în poziția inițială.



Când reporniți imediat după oprirea motorului, puneți comutatorul în poziția deschis.



Odată ce șocul a fost tras, nu se va întoarce în poziția inițială chiar dacă îl apăsați. Dacă doriți să reveniți la poziția de operare, apăsați maneta de accelerație.

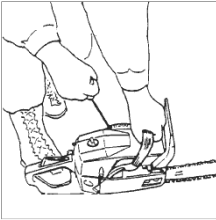

5. În timp ce țineți ferăstrăul la pământ trageți de manerul demaror ușor, până simțiți că motorul opune rezistență (este în compresie). În acel moment trageți în lungul sforii energic și continuu, până la nivelul umărului.

6. Când apare semn de pornire, apăsați șocul și trageți din nou manerul demaror pentru a porni motorul

7. Motorul va porni având o turată ridicată. Lăsați-l în acest regim 5-10 sec. apoi apăsați simultan maneta de blocare a cocsului și cocsul accelerației și la eliberare motorul va intra în regim de ralanti.



Înainte de a porni motorul asigurați-vă că lanțul nu intră în contact cu nimic.

■ VERIFICAREA REZERVEI DE ULEI

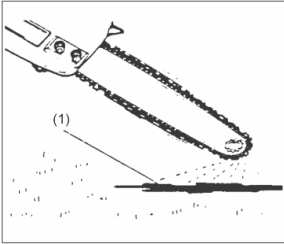

După ce porniți motorul, puneți lanțul la o viteză medie și vedeți dacă uleiul pentru lanț se împrăștie ca în imagine (1) uleiul de lanț

Debitul uleiului poate fi schimbat prin inserarea unei șurubelnițe în orificiul din spatele ambreiajului. Reglați conform condițiilor de lucru și a tipului de lemn ce urmează a fi tăiat.

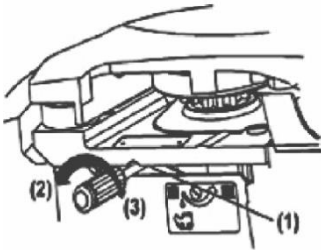

(1) Axul de reglare al debitului de ulei

(2) Abundent

(3) Economic



Rezervorul de ulei ar trebuie să fie aproape gol atunci când combustibilul este folosit în totalitate. Asigurați-vă

ca umpleți din nou rezervorul de ulei de fiecare dată când realimentați ferăstrăul cu combustibil.

Rodajul

Pentru a asigura o funcționare a motorului optimă și pe un timp cât mai îndelungat, este recomandată efectuarea rodajului înainte de a lucra în sarcină.

Rodajul constă în funcționarea motorului în regim de ralanti până la consumarea a 2-3 rezervoare de carburant, cu accelerare la maxim timp de 5-10 sec. la intervale de 10-15 min pentru a evita acumulări de ulei de amestec neșters în toba de esapament.



Pe timpul rodajului se îndepărtează șina, lanțul și capacul de lanț.

Pe lângă carburant, utilajul se alimentează și cu ulei de lanț în rezervorul de ulei pentru a preveni uzura prematură a pompei de ulei.

■ REGLAREA CARBURATORULUI

Carburatorul de pe unitatea dumneavoastră a fost reglat în fabrică, dar poate necesita ajustări din cauza schimbărilor condițiilor de operare.

Înainte de a regla carburatorul asigurați-vă că filtrele de aer și combustibil sunt curate.

Când reglați, urmăriți pașii de mai jos:

! IMPORTANT

Este recomandat ca reglarea carburatorului sa se faca de personal specializat intr-un service autorizat RURIS. Dereglarea carburatorului sau deteriorarea unitatii motor datorate unui reglaj necorespunzator nu vor face obiectul garantiei.

Asigurați-va că reglați carburatorul motoferăstrăului cu șina și lanțul montate.

Șuruburile H și L au un număr de rotari restricționat cum se arată mai jos

H-1/4

L-1/4

2. Porniți motorul și lăsați-l să se încălzească la viteză mica pentru câteva minute.

3. Întoarceți șurubul de reglare (T) în sensul invers acelor de ceasornic astfel încât lanțul ferăstrăului să nu ruleze. Dacă viteza de repaus este prea mică, întoarceți șurubul în sensul acelor de ceasornic.

Acest reglaj este permis a se face de catre utilizator.

4. Faceți o tăietură test și reglați șurubul H pentru cea mai buna putere de taiere, nu pentru viteză maximă.

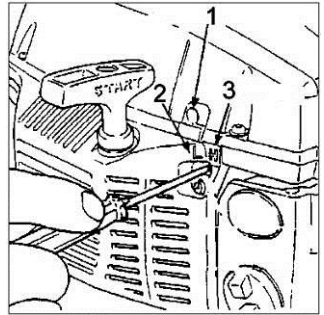

(1) Șurub L(2) Șurub H(3) Șurub de reglare turatie relanti

■FRÂNĂ DE lanț

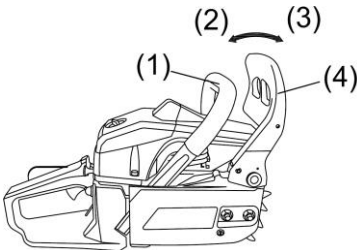

Frâna de lanț este un dispozitiv care oprește lanțul instantaneu dacă ferăstrăul are recul.

În mod normal frâna este activată automat de forța de inerție. Poate fi activată și manual acționând maneta de frână în jos spre față.

Când frâna este acționată, garnitura tăietoare se blochează.

(1) Manerul frontal (2) Eliberare(3) Frână (4) Maneta

Pentru a elibera frâna trageți în spate maneta spre manerul frontal pana când se aude un clic.

! ATENȚIE !

Când frâna se află în funcțiune eliberați accelerația pentru a încetini motorul. Operarea continuă cu frâna pusă va genera căldură de la ambreiaj și poate cauza defectiuni.

Asigurați-vă de confirmarea operației de frânare la inspecția zilnică.

■ Oprirea motorului

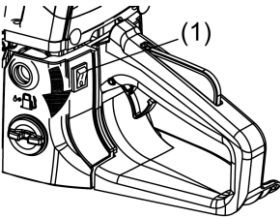

1. Eliberați accelerația pentru a permite motorului să intre în relanti pentru 10-15 sec.

2. Mutați comutatorul în jos (Poz.O)

(1) Comutator

Tăierea cu motoferăstrăul



Înainte de a începe lucrul citiți secțiunea "Operarea în siguranță". Este recomandată tăierea unor bușteni mici. Acest lucru va ajuta și să vă obișnuiți cu produsul.



Urmați întotdeauna regulile de siguranță. Ferăstrăul trebuie folosit doar pentru a tăia lemn. Este interzisă tăierea altor tipuri de materiale. Vibrațiile și reculul variază în funcție de material iar cerințele indicațiilor de siguranță nu ar fi respectate. Nu folosiți ferăstrăul ca o suprafață pentru ridicarea, mutarea sau tăierea obiectelor.

Nu este necesar să forțați ferăstrăul pentru a tăia. Aplicați o presiune ușoară în timp ce motorul funcționează la

accelerație maximă.

Ambalarea motorului cu lanțul prins într-o tăietură poate produce daune la sistemul de ambreiaj. Când lanțul ferăstrăului este prins în tăietură, nu încercați să-l scoateți cu forța, ci folosiți un ic sau un cric pentru a deschide fanta.

■ Protecția împotriva reculului

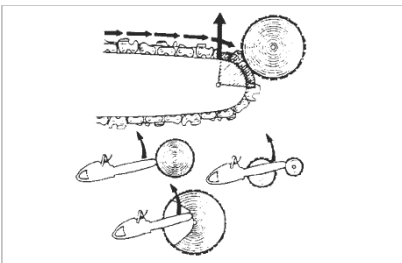

Acest ferăstrău este echipat și cu o frâna de lanț care va opri lanțul în cazul apariției reculului dacă produsul este folosit corespunzător. Trebuie să verificați operația de frânare a lanțului înainte de fiecare folosire, operând ferăstrăul la accelerație maximă pentru 1 sau 2 secunde și împingând protecția frontală de

mână în față. Lanțul trebuie să se oprească odată cu motorul la viteza maximă. Dacă lanțul se oprește mai greu sau nu se oprește deloc, înlocuiți banda de frâna și tamburul

Înainte de a folosi ferăstrăul.

Este extrem de important ca frâna de lanț să fie verificată pentru o funcționare corespunzătoare înainte de fiecare folosire și ca lanțul să fie ascuțit pentru a menține siguranța împotriva reculului. Îndepărtarea dispozitivelor de siguranță, întreținerea necorespunzătoare sau înlocuirea incorectă a sinei sau a lanțului pot crește riscul rănilor grave cauzate de recul.



■ Doborârea unui copac

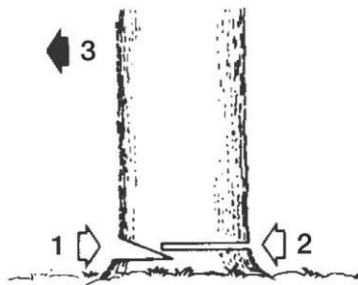

1. Decideți direcția tăierii în funcție de vânt, înclinația copacului, poziția ramurilor grele, gradul de dificultate după tăiere și alți factori.

2. În timp ce eliberați zona din jurul copacului, asigurați-vă un bun punct de sprijin și o cale de retragere.

3. Faceți o creștătură de o treime în copac pe partea de cădere.

4. Realizați o tăietură pe partea opusă creștăturii și la un nivel ușor mai mare decât baza acesteia.

(1) Creștătura (2) Tăietura (3) Direcția de cădere



Când tăiați un copac, asigurați-vă ca avertizați muncitorii din împrejurimi de pericol.

■ TAIEREA BUSTENILOR ȘI A RAMURILOR



1. Asigurați întotdeauna punctul de sprijin și stabilitatea copacului.

2. Fiți atent la posibilitatea de rostogolire a bușteanului.

3. Citiți instrucțiunile de "Operare în siguranță" pentru a evita reculul ferăstrăului.

Înainte de a începe să lucrați, verificați direcția forței de îndoire a bușteanului ce urmează să fie tăiat.

Terminați procesul de tăiere în partea opusă direcției de îndoire pentru a preveni prinderea barii de ghidaj.

Tăierea unui buștean așezat pe pământ

Tăiați până la jumătatea bușteanului, apoi rostogoliți-l și tăiați din partea opusă.

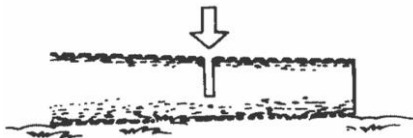

Tăierea unui buștean așezat deasupra pământului

În zona A din imagine, tăiați de jos o treime și terminați tăind de sus în jos. În zona B, tăiați de sus în jos o treime și terminați prin tăierea de jos în sus.

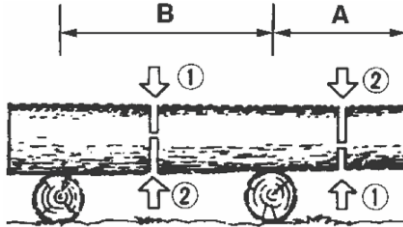

Tăierea ramurilor unui copac doborât

Verificați întâi către ce parte este îndoită ramura. Apoi faceți o tăietură inițială în partea îndoită pentru a preveni ruperea ramurii. Tăiați apoi în partea opusă.

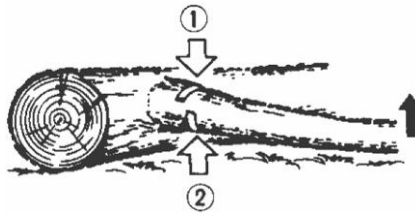

⚠ ATENȚIE !

Aveți grijă la reculul ramurii după tăiere.

Curățarea unui copac în picioare de crengi

Tăiați de jos în sus și finalizați invers.

⚠ ATENȚIE !

1. Nu folosiți un punct de sprijin instabil sau o scară.
2. Nu va întindeți prea mult pentru a nu va dezechilibra.
3. Nu tăiați deasupra nivelului umerilor.
4. Țineți întotdeauna ferăstrăul cu ambele mâini.

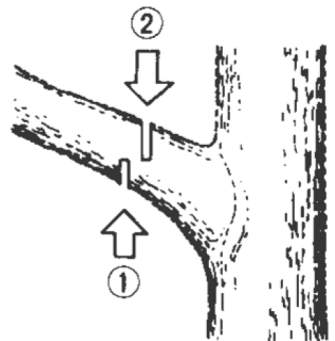

Întreținere



Înainte de curățarea, inspecția și repararea motoferăstrăului dvs., asigurați-vă că motorul este oprit și răcit. Deconectați bujia pentru a preveni pornirea accidentală.

Întreținerea după fiecare utilizare

1. Filtrul de aer

Praful de pe suprafața filtrului poate fi îndepărtat lovind ușor un colț al acestuia de o suprafață dură. Pentru a curăța murdăria din plasă, deschideți filtrul și spălați-l cu apă caldă și săpun. Când folosiți aer comprimat, suflați dinspre interior. Pentru a reasambla filtrul, apăsați marginea până când auziți un click.

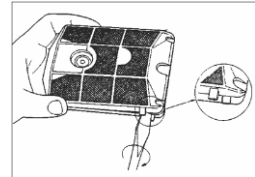
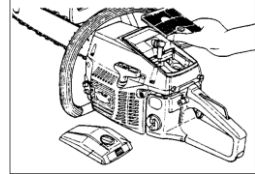

2. Orificiul de ulei

Demontați șina de ghidaj și verificați orificiul de ulei să nu fie înfundat.

(1) Orificiul de ulei

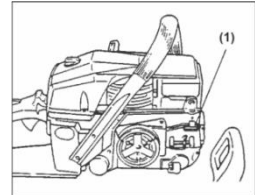

3. Șina de ghidaj

Când șina de ghidaj este demontată, îndepărtați rumegușul din canalul sinei și din orificiul de ulei. Gresăți roata lant prin orificiul de alimentare de la vârful sinei.

(1) Orificiul de ulei

(2) Orificiul de gresaj

(3) Roata lant

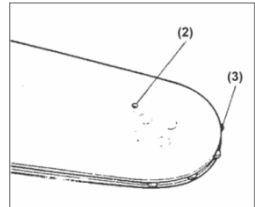
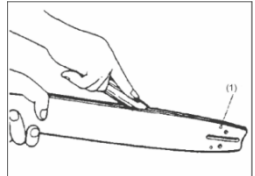

4. Altele

Verificați să nu existe scurgeri de combustibil, piese slăbite sau daune ale părților importante, în special în ceea ce privește îmbinările mânerelor și montarea sinei de ghidaj. Dacă sunt depistate defecțiuni, asigurați-vă că le reparați înainte de a folosi din nou motoferăstrăul.

■ Service periodic

1. Eleroanele cilindrului

Praful strâns între eleroanele cilindrului va cauza supraîncălzirea motorului. Verificați periodic eleroanele după îndepărtarea filtrului de aer și protecției cilindrului. Când montați protecția pentru cilindru, asigurați-vă ca firele comutatorului și garniturile inelare sunt poziționate corect.

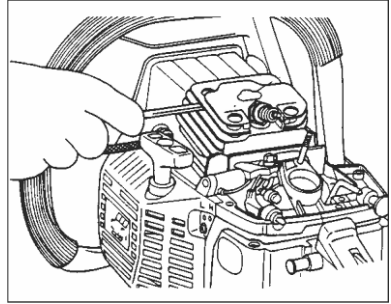

2. Filtrul de combustibil

(a) Folosind un cârlig, scoateți filtrul din orificiu.

(1) Filtrul de combustibil

(b) Dezasamblați filtrul și spălați cu benzină sau înlocuiți-l cu unul nou dacă este nevoie.

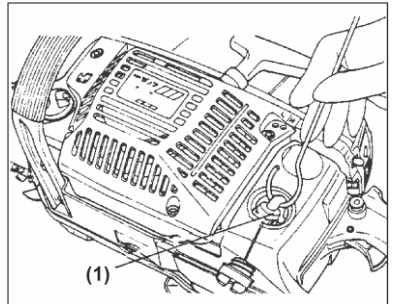

! IMPORTANT

- după îndepărtarea filtrului, folosiți un clește pentru a ține capătul furtunului de alimentare.
- când asamblați filtrul, aveți grijă să nu permiteți fibrelor filtrului sau prafului să intre în furtunul de alimentare.

3. Rezervorul de ulei

Folosind un cârlig, scoateți filtrul de ulei prin orificiul de alimentare și curățați cu benzină. Când introduceți filtrul înapoi în rezervor, asigurați-vă că intră prin colțul drept din față. De asemenea, curățați murdăria din rezervor.

(2) Filtrul de ulei

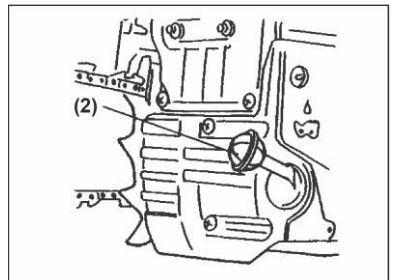

4. Bujia

Curățați electrozii cu o perie de sârmă și repotrițiți distanța corespunzător la 0.65 mm.

Tipul bujiei: NHSP LD L8RTF sau CDK L7RTC

0.6-0.7mm

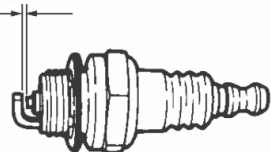

7. Amortizoarele față-spate

Înlocuiți-le dacă partea aderentă este crăpată sau dacă partea de cauciuc prezintă fisuri.

■ Lanțul



Pentru o funcționare lină și în siguranță este important să mențineți dinții lanțului mereu ascuțiți.

Dinții trebuie ascuțiți atunci când:

- Rumegușul se transformă în pulbere.
- Folosiți forță mai mare pentru a tăia.
- Tăietura nu se poate realiza drept.
- Vibrația crește.
- Consumul de carburant se mărește.

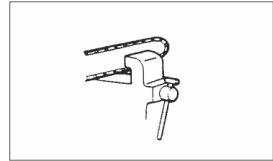
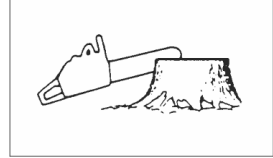

Asigurați-vă că purtați mănuși de protecție.

Înainte de pilire:

- Asigurați-vă ca lanțul este ținut bine.
- Asigurați-vă ca motorul este oprit.
- Folosiți o pila rotundă de mărime potrivită pentru lanțul dvs.

Tipuri de lanț:

DAC 401S - 16"(400mm) 3/8 1.3

Mărimea pilei: 4.8mm (32S)

Plasați pila pe dinții lanțului și împingeți înainte.

Mențineți poziția pilei ca în imagine.

După ce toți dinții au fost piliți, verificați adâncimea cu un aparat de măsură și piliți la nivelul corespunzător ca în imagine.

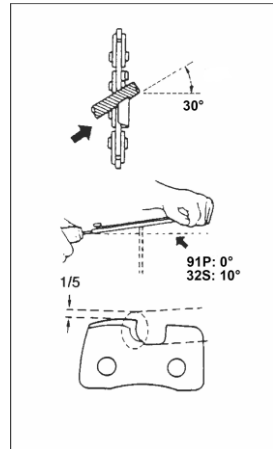

Asigurați-vă ca rotunjiți marginile frontale pentru a reduce eventualitatea de recul sau

de rupere a curelei.

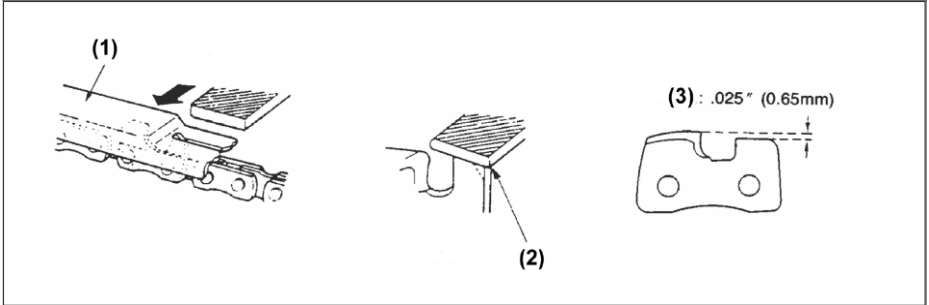

(1) Verificarea măsurii potrivite (2) Rotunjire (3) Adâncimea standard

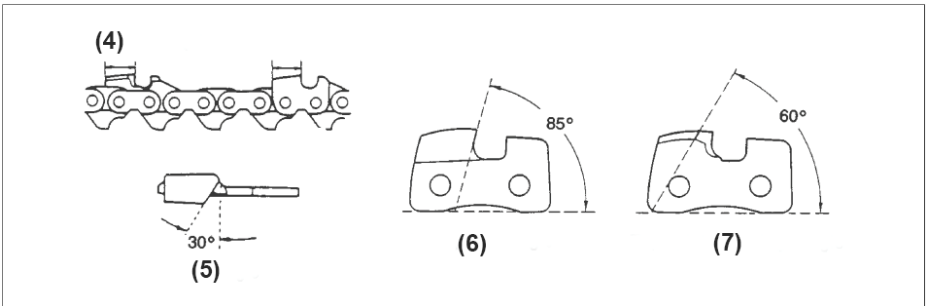

Asigurați-vă ca toți dinții au aceeași lungime și ascuțiți unghiurile ca în imagine.

(4) Lungimea dinților (5) Unghiul de pilire (6) Unghiul de taiere lateral (7) Unghiul de taiere superior

Șina de ghidaj

- Întoarceți șina ocazional pentru a preveni uzura parțial.
- Traversa șinei trebuie să fie mereu pătrată. Verificați traversa să nu fie uzată. Aplicați o rigla pe șină, în exterior. Dacă observați o distanță între șină și riglă, atunci traversa este normală. Dacă nu, traversa este uzată. În acest caz șina trebuie corectată sau înlocuită.

(1)Rigla (2)Distanta (3)Lipsa distantei(4)Devieri ale lanțului

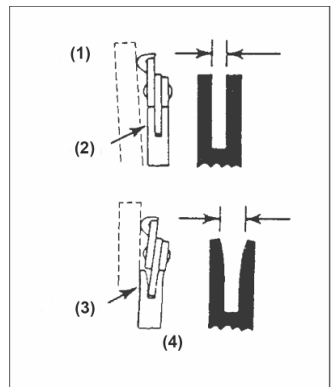

Instrucțiuni originale

Acest ferăstrău este echipat cu următoarea combinată de șina/lanț de recul redus:

Șina de ghidaj:

DAC 401S.....40cm 3/8 1.3

Lanț:

DAC 401S.....3/8 1.3

Pentru înlocuire folosiți doar șine de ghidaj sau lanțuri menționate mai sus.

Depozitare

1. Goliți rezervorul de combustibil și lasați motorul să funcționeze până la epuizarea totală a carburantului. Combustibilul golit sau rămas preparat nu se mai folosește dacă au trecut mai mult de 15 zile de la preparare.
2. Goliți rezervorul de ulei.
3. Curățați întreaga unitate.
4. Depozitați într-un loc uscat, unde copiii nu pot ajunge.

Instrucțiuni originale

Ghidul defecțiunilor

PROBLEMĂ	CAUZĂ	REMEDIU
1.Motoferăstrăul nu pornește. Atenție! Asigurați-vă că sistemul de prevenire a înghețării funcționează!	-Verificați combustibilul să nu aibă apă. -Verificați să nu fie combustibil în exces -Verificați dacă bujia dă scânteie	-Înlocuiți cu combustibil corespunzător. -Scoateți și uscați bujia apoi trageți din nou la sfoară fără șoc. -Înlocuiți cu bujie nouă.
2. Lipsa puterii / accelerație slabă / mers greoi la ralanti	-Verificați combustibilul să nu aibă apă sau amestecul să nu fie inferior. -Verificați filtrul de aer și filtrul de benzină să nu fie colmatate. -Verificați ajustările carburatorului	-Înlocuiți cu combustibil corespunzător si proaspat. - Curățați filtrul/filtrele,eventual inlocuiti. - Reglați carburatorul (vezi cap. Reglarea carburatorului)
3. Uleiul nu iese	-Verificați ca uleiul să nu fie de calitate inferioară. -Verificați orificiul de ulei să nu fie înfundat.	-Schimbați uleiul - Curățați

Dacă unitatea necesită aducerea la service, va rugăm să consultați un service autorizat RURIS din zona dvs.

Specificații

Unitatea principală:

Cilindree:

DAC 401S.....41cc

Puterea maximă a motorului:

DAC 401S.....1,4 kW

Combustibil:

DAC 401S...Amestec (Benzină fără Pb 1 litru / ulei 2 timpi 25 ml)

Capacitate rezervor carburant: 310 ml - DAC 401S

Ulei amestec: Ulei Ruris 2TT

Capacitate rezervor ulei lanț: 210ml - 401S

Tip carburator: cu diafragma

Consum de combustibil la putere maximă:560g/kWh

Viteză la ralanti:3200r/min

Viteză maximă cu șina și lanț:11000r/min

Sistem de aprindere: C.D.I. cu funcție de timp

Bujie:NHSP LD L8RTFsau CDK L7RTC

Sistem de alimentare cu ulei:Pompă cu piston mecanic cu reglare

Dimensiuni ambalaj DACS401S (L x l x h) mm 465×265×330

Greutate (cu rezervoarele goale):

DAC 401S (L x l x h) mm5.5 kg

Garnitura tăietoare:

Șina de ghidaj

Tip:Pinion în vârf

DAC 401S.....400 mm

Tip lanț: DAC 401S – 3/8 1,3

Vibrații:

Mânerul posterior12,3m/s², K=1,5m/s²

Mânerul anterior7.1m/s², K=1,5m/s²

Nivel de presiune acustică (conform EN ISO 22868)....LpA=101db(A), KpA=3 db(A)

Nivel de zgomot (2000/14/EC)112db(A)

Specificațiile de mai sus pot fi modificate fără o notificare prealabilă.

DECLARAȚIA DE CONFORMITATE CE
Nr.1012 / 22.10.2016



Distribuitor: **SC RURIS IMPEX SRL**

Calea Severinului, Nr. 10, Craiova, Dolj, România

Tel. 0351 464 632, Fax 0351 464 633, www.ruris.ro, office@ruris.ro

Reprezentant autorizat: ing. Stroe Marius Cătălin – Director General

Persoană autorizată pentru dosarul tehnic: ing. Florea Nicolae – Director Proiectare Producție

Descrierea mașinii: **MOTOFERĂSTRĂU** realizează operații de tăiat și fasonat lemn, mașina propriu-zisă fiind componentă energetică de bază iar lama cu lanț tăietor mobil, echipamentul de lucru efectiv.

Produsul: **DAC**

Tipul: **401S**

Motor: **benzină, 2 timpi**

Pornire: **manuală**

Putere: **2 CP**

Lungime șină: **400 mm**

Noi, SC RURIS IMPEX SRL Craiova, distribuitor, **în conformitate cu H.G. 1029/2008** - privind condițiile introducerii pe piață a mașinilor, Directiva 98/37/CEE – cerințe de siguranță și securitate, Standardul EN12733 – Mașini agricole și forestiere. Securitate, H.G. 1756/2006 – privind limitarea nivelului emisiilor de zgomot în mediu, H.G. 332/2007 – stabilirea măsurilor de limitare a emisiilor gazoase și de particule poluante provenite de la motoare, am efectuat atestarea conformității produsului cu standardele specificate și declarăm că este conform cu principalele cerințe de siguranță și securitate.

Subsemnatul Stroe Cătălin, reprezentantul distribuitorului, declar pe proprie răspundere că produsul este în conformitate cu următoarele Standarde și Directive Europene:

-**SR EN ISO 12100:2011** - Securitatea mașinilor. Concepte de bază, principii generale de proiectare. Terminologie de bază, metodologie. Principii tehnice

-**SR EN ISO 4254-1:2010/AC:2011** - Mașini agricole. Securitate. Cerințe generale

-**SR EN 1050:2000** - Securitatea mașinilor. Principii pentru aprecierea riscului

-**SR EN 12733:2009** – Mașini agricole și forestiere

-**SR EN ISO 11681-1/2:2012** - Mașini forestiere. Cerințe de securitate și încercări ale ferăstriaelor portabile cu lanț.

Partea 1: Ferăstraie cu lanț pentru lucrări forestiere/întreținerea arborilor

Instrucțiuni originale

- SR EN 11806:2009** - Mașini agricole și forestiere. Aparat portabil pentru curățat tufișuri și tăiat iarbă, acționate de un motor cu ardere internă. Securitate
- SR EN 14982:2009** - Mașini agricole și forestiere. Compatibilitatea electromagnetică. Metode de încercare și criterii de acceptabilitate
- SR EN ISO 3746:2009** - Acustică. Determinarea nivelurilor de putere acustică emise de sursele de zgomot utilizând presiunea acustică
- SR EN ISO 22868:2011** - Mașini forestiere și mașini pentru grădinărit. Cod de încercare acustică pentru mașinile portabile, ținute cu mâna, echipate cu motor cu ardere internă. Metodă de expertiză
- SR EN 14930+A1:2009** - Mașini agricole și forestiere și mașini pentru grădinărit. Mașini ținute cu mâna și cu conductor pedestru. Determinarea riscului de contact cu suprafețele fierbinți
- Directiva 2000/14/EC** – Emisiile de zgomot în mediul exterior
- Directiva 98/37/CEE** - privind mașinile
- Directiva 2006/42/EC** - privind mașinile - procedură simplificată de certificare
- Directiva 95/2006/CE** - Directiva pentru echipamentele de joasă tensiune
- Directiva 97/68/CE** - Emisiile de la motoarele nerutiere.

Alte Standarde sau specificații utilizate:

- SR EN ISO 9001** - Sistemul de Management al Calității
- SR EN ISO 14001** - Sistemul de Management al Mediului
- OHSAS18001** - Sistemul de Management al Sănătății și Securității Ocupaționale.

Notă: documentația tehnică este deținută de distribuitor.

Precizare: prezenta declarație este conformă cu originalul.

Termen de valabilitate: 5 ani de la data aprobării.

Locul și data emiterii: Craiova, 22.10.2016

Nr. inreg. 1012

Persoana autorizată și semnatura: Stroe Marius Catalin
Director General al
SC Ruris Impex SRL



DECLARAȚIA DE CONFORMITATE EC

Nr. 1013 /22.10.2016

Distribuitor: **SC RURIS IMPEX SRL**

Calea Severinului, Nr.10 , Craiova, Dolj, România

Tel. 0351 464 632, Fax 0351 464 633, www.ruris.ro, office@ruris.ro

Reprezentant autorizat: ing. Stroe Marius Cătălin – Director General

Persoana autorizată pentru dosarul tehnic: ing. Florea Nicolae – Director Proiectare Producție

Descrierea mașinii: **MOTOFERĂSTRĂU** realizează operații de tăiat și fasonat lemn, mașina propriu-zisă fiind componenta energetică de bază iar lama cu lanț taietor mobil, echipamentul de lucru efectiv

Tipul: **DAC 401S**

Motor: **benzină, 2 timpi**

Putere: **2 CP**

Pornire: **manuală**

Lungime șină: **400 mm**

Nivelul de zgomot: **112 dB(A)**

Nivelul de zgomot certificat de: INMA Bucuresti

Noi, SC RURIS IMPEX SRL Craiova în calitate de distribuitor, **în conformitate cu H.G. 1756/2006**

- privind limitarea nivelului emisiilor de zgomot în mediu produs de echipamente destinate utilizării în exteriorul clădirilor precum și **H.G. 1029/2008** - privind condițiile introducerii pe piață a mașinilor, am efectuat verificarea și atestarea conformității produsului cu standardele specificate și declarăm că este conform cu principalele cerințe.

Subsemnatul Stroe Cătălin, reprezentantul distribuitorului, declar pe proprie răspundere că produsul este în conformitate cu următoarele Standarde și Directive Europene:

-**Directiva 2000/14/EC** – Emisiile de zgomot în mediul exterior

-**SR EN ISO 22868:2011** - Mașini forestiere și mașini pentru grădinarit. Cod de încercare acustică pentru mașinile, echipate cu motor cu ardere internă. Metodă de expertiză

-**SR EN ISO 3746:2009** - Acustică. Determinarea nivelurilor de putere acustică emise de sursele de zgomot utilizând presiunea acustică

-**SR EN ISO 11681-1/2:2012** - Mașini forestiere. Cerințe de securitate și încercări ale ferăstriaielor

Instrucțiuni originale

portabile cu lanț. Partea 1: Ferăstraie cu lanț pentru lucrări forestiere/intreținerea arborilor

Alte standarde sau specificații utilizate:

-**SR EN ISO 9001** - Sistemul de Management al Calității

-**SR EN ISO 14001** - Sistemul de Management al Mediului

-**OHSAS18001** - Sistemul de Management al Sănătății și Securității Ocupaționale.

Notă: documentația tehnică este deținută de distribuitor.

Precizari: prezenta declarație este conformă cu originalul.

Termen de valabilitate: 5 ani de la data aprobării

Locul și data emiterii: Craiova, 22.10.2016

Nr. înreg: 1013

Persoana autorizată și semnatura:

Ing. Stroe Marius Cătălin

Director General al

SC RURIS IMPEX SRL



The image shows a handwritten signature in blue ink that reads "Stroe" and a circular official stamp. The stamp contains the text "SC RURIS IMPEX SRL" and "CRAIOVA ROMANIA".