

**MAȘINĂ MULTIFUNCȚIONALĂ
DE MĂTURAT
ȘI FREZĂ DE ZĂPADĂ
Villager VSS 60
Manualul Utilizatorului**



INTRODUCERE



Vă rugăm să citiți întregul manual înainte de a utiliza echipamentul. Vă instruieste cum să configurați, să utilizați și să întrețineți aparatul. Vă rugăm să vă asigurați că dumneavoastră, dar și alte persoane care utilizează mașina, urmați întotdeauna practicile de siguranță recomandate. Nerespectarea acestui lucru poate duce la vătămări corporale sau daune materiale.

Funcționarea mașinii de măturat

Această mașină de măturat este concepută exclusiv pentru utilizarea în curățare și întreținere, dar și alte activități similare. Fiți foarte atenți pentru a evita rănirea.

Utilizarea în orice alt mod este considerată contrară destinației prevăzute. Respectarea strictă a condițiilor de operare, service și reparații, așa cum sunt specificate de producător, sunt, de asemenea, elemente esențiale ale întrebuințării corecte.

Termeni utilizați în manual

Mâna dreaptă, stângă, față și spate sunt determinate din poziția de operare în cauză.

MĂSURI DE SIGURANȚĂ

PERICOL

ACEASTĂ AFIRMAȚIE ESTE UTILIZATĂ ACOLO UNDE POT REZULTA VĂTĂMĂRI GRAVE SAU DECES DACĂ NU SUNT URMATE CORECT INSTRUCȚIUNILE.

AVERTISMENT

ACEASTĂ AFIRMAȚIE ESTE UTILIZATĂ ACOLO UNDE POT REZULTA VĂTĂMĂRI GRAVE SAU DECES DACĂ NU SUNT URMATE INSTRUCȚIUNILE.

PRECAUȚIE

ACEASTĂ AFIRMAȚIE ESTE UTILIZATĂ ACOLO UNDE POT REZULTA VĂTĂMĂRI MINORE DACĂ NU SUNT URMATE INSTRUCȚIUNILE.

NOTIFICARE

ACEASTĂ AFIRMAȚIE ESTE UTILIZATĂ DACĂ ECHIPAMENTUL POATE FI DETERIORAT ÎN CAZ CĂ INSTRUCȚIUNILE NU SUNT RESPECTATE.

SIMBOLUL ÎN SINE, SAU UTILIZAT ALĂTURI DE CUVINTE DE SEMNALIZARE PE PARCURSUL ACESTUI MANUAL, ATRAGE ATENȚIA LA INSTRUCȚIUNI CU PRIVIRE LA SIGURANȚA DUMNEAVOASTRĂ SAU A CELOR DIN JUR. NERESPECTAREA ACESTOR INSTRUCȚIUNI POATE REZULTA ÎN RĂNIRE SAU DECES.

PRECAUȚII GENERALE PRIVIND SIGURANȚA

AVERTISMENT



CITIȚI MANUALUL ÎNAINTE DE INSTALARE

Instalarea, operarea sau întreținerea necorespunzătoare a acestui echipament poate rezulta în răniri grave sau deces. Operatorii și personalul de întreținere trebuie să citească cu atenție acest manual, precum și toate instrucțiunile legate de acest echipament și motorul principal înainte de a începe instalarea, operarea sau întreținerea. Urmați toate instrucțiunile de siguranță din acest manual și manualul motorului.

AVERTISMENT



CITIȚI ȘI LUAȚI LA CUNOȘTINȚĂ

Citiți toate etichetele de siguranță și declarațiile de siguranță din toate manualele înainte de a utiliza acest echipament. Luați la cunoștință și respectați toate reglementările, legile locale și alte indicații profesionale. Luați în considerare și urmați bunele practici de lucru privind asamblarea, întreținerea, repararea, montarea, demontarea sau operarea acestui echipament

AVERTISMENT



FAMILIARIZAȚI-VĂ CU ECHIPAMENTUL

Obișnuiți-vă cu capacitățile, dimensiunile și operațiunile echipamentului dvs. înainte de a utiliza. Inspectați vizual echipamentul înainte de a începe și nu utilizați niciodată echipamentul care nu este în stare de funcționare corespunzătoare, cu toate dispozitivele de siguranță intacte. Verificați tot hardware-ul pentru a vă asigura că este etanș. Asigurați-vă că toate știfturile de blocare, zăvoarele și dispozitivele de conectare sunt instalate și securizate corespunzător. Scoateți și înlocuiți orice piesă deteriorată, obosită sau uzată excesiv. Asigurați-vă că toate etichetele de siguranță sunt la locul lor și sunt lizibile. Păstrați autocolante curate și înlocuiți-le dacă devin uzate și greu de citit.

AVERTISMENT



PROTEJAȚI-VĂ DE RESTURILE DIN AER

Purtați întotdeauna ochelari de protecție sau o protecție pentru față atunci când introduceți sau scoateți știfturi sau când funcționarea produce praf, resturi în aer sau orice alte materiale periculoase.

AVERTISMENT



COBORÂȚI SAU SUSȚINEȚI ECHIPAMENTUL RIDICAT

Nu lucrați cu brațele ridicate fără a le susține. Nu utilizați materiale de susținere din blocuri de beton, bușteni, găleți, butoaie sau orice alt material care s-ar putea prăbuși sau și-ar schimba brusc poziția. Asigurați-vă că materialul de suport este solid, nu este deteriorat, deformat, răsucit sau conic. Coborâți brațele până la nivelul solului sau pe blocuri. Coborâți brațele și accesoriile la sol înainte de a părăsi postul operatorului.

PRECAUȚII GENERALE PRIVIND SIGURANȚA



AVERTISMENT

NU MODIFICAȚI MAȘINĂRIA SAU AUXILIARELE

Modificările pot slăbi integritatea auxiliarelor și pot afecta funcționarea, siguranța, durata de viață și performanța acestuia. Când efectuați reparații, utilizați numai piese originale ale producătorului, urmând instrucțiunile autorizate. Alte piese pot fi nepotrivite din punct de vedere al compatibilității și calității. Nu modificați niciodată echipamentul sau dispozitivul RoPS (Sistem de protecție împotriva răsturnării). Orice modificare trebuie să fie autorizată în scris de către producător.



AVERTISMENT

MENTINEȚI ȘI REPARAȚI ECHIPAMENTUL ÎN SIGURANȚĂ

- Nu purtați haine largi sau accesorii care se pot prinde de piesele în mișcare. Dacă aveți părul lung, acoperiți-l sau prindeți-l astfel încât să nu se încurce în echipament.
- Lucrați pe o suprafață plană într-o zonă bine luminată.
- Folosiți prize electrice și împământare corespunzătoare.
- Folosiți unealta corectă pentru lucrarea în cauză. Asigurați-vă că sunt în stare bună de funcționare.
- Purtați îmbrăcămintea și echipamentul de protecție specificat de producător.



AVERTISMENT

UTILIZAȚI ECHIPAMENTUL ÎN SIGURANȚĂ

Nu utilizați echipamentul până când nu sunteți complet instruit de către un tehnician calificat în ceea ce privește utilizarea comenzilor, adaptarea la capacitățile, dimensiunile și toate cerințele de siguranță. Pentru aceste instrucțiuni, consultați manualul principal.







- păstrați toate componentele, barele de prindere, pedalele și comenzile fără murdărie, grăsime, resturi și ulei.
- Nu permiteți niciodată nimănui să se afle în preajma echipamentului când acesta este în funcțiune.
- Nu permiteți operatorilor să se afle pe ataș sau pe motorul principal.
- Nu utilizați echipamentul din alt loc decât în poziția corectă.
- Nu lăsați niciodată echipamentul nesupravegheat cu motorul pornit sau cu atașul în poziție ridicată.
- Nu modificați și nu îndepărtați niciun element de siguranță de pe motorul principal sau de pe acest ataș.
- Luați la cunoștință regulile de siguranță la locul de muncă, precum și regulile de funcționare. Dacă aveți îndoieli cu privire la orice problemă de siguranță, contactați coordonatorul pentru securitate pentru explicații suplimentare.

**AVERTISMENT**







PERICOL DE CĂDERE. NU UTILIZAȚI LÂNGĂ MARGINI NESUPRAVEGHEATE

- Această mașină de măturat NU este destinată utilizării pe acoperiș.
- Când utilizați mașina de măturat, respectați legislația, legile locale și alte instrucțiuni profesionale privind activitatea de curățare.

Caracteristici tehnice

Mașină de măturat multifuncțională și freză de zăpadă		Villager VSS 60
	Mișcare	212 cm ³
	Putere maximă Motor OHV în 4 timpi	4,1 kW
	Viteză nominală	3600 /min
	Suprafața de lucru	600 mm
	Combustibil	Combustibil fără plumb
	Greutate	71 kg
Informații despre zgomot și vibrații		
	Nivel de presiune sonoră L _{pA} ¹⁾	88,9 dB(A)
	Nivel de putere sonoră L _{WA} ¹⁾	103 dB(A)
Utilizați protecție auditivă!		
Valoarea emisiei de vibrații a _h ²⁾		6,454 m/s ²
1) Marjă de eroare de măsurare K=3,0 dB(A) 2) Marjă de eroare de măsurare K= 1,5 m/s ²		

SIMBOLURI ȘI SEMNIFICAȚII

	AVERTISMENT!
	AVERTISMENT! Citiți instrucțiunile înainte de utilizare.
	PERICOL! Obiecte eliminate. Nu întoarceți peria spre privitori sau animale.
	PERICOL! Țineți oamenii, copiii și animalele departe de zona de lucru.
	PERICOL! Țineți mâinile și picioarele departe de piesele rotative.
	PERICOL! Folosiți întotdeauna protecții auditive. Purtați protecție pentru ochi.
	PERICOL! Risc de incendiu sau explozie. Nu fumați, nu folosiți flăcări deschise sau bețe aprinse.

IMPORTANT

Orice autocolante deteriorate sau ilizibile trebuie înlocuite. Comandați autocolante de schimb de la un centru de asistență autorizat.

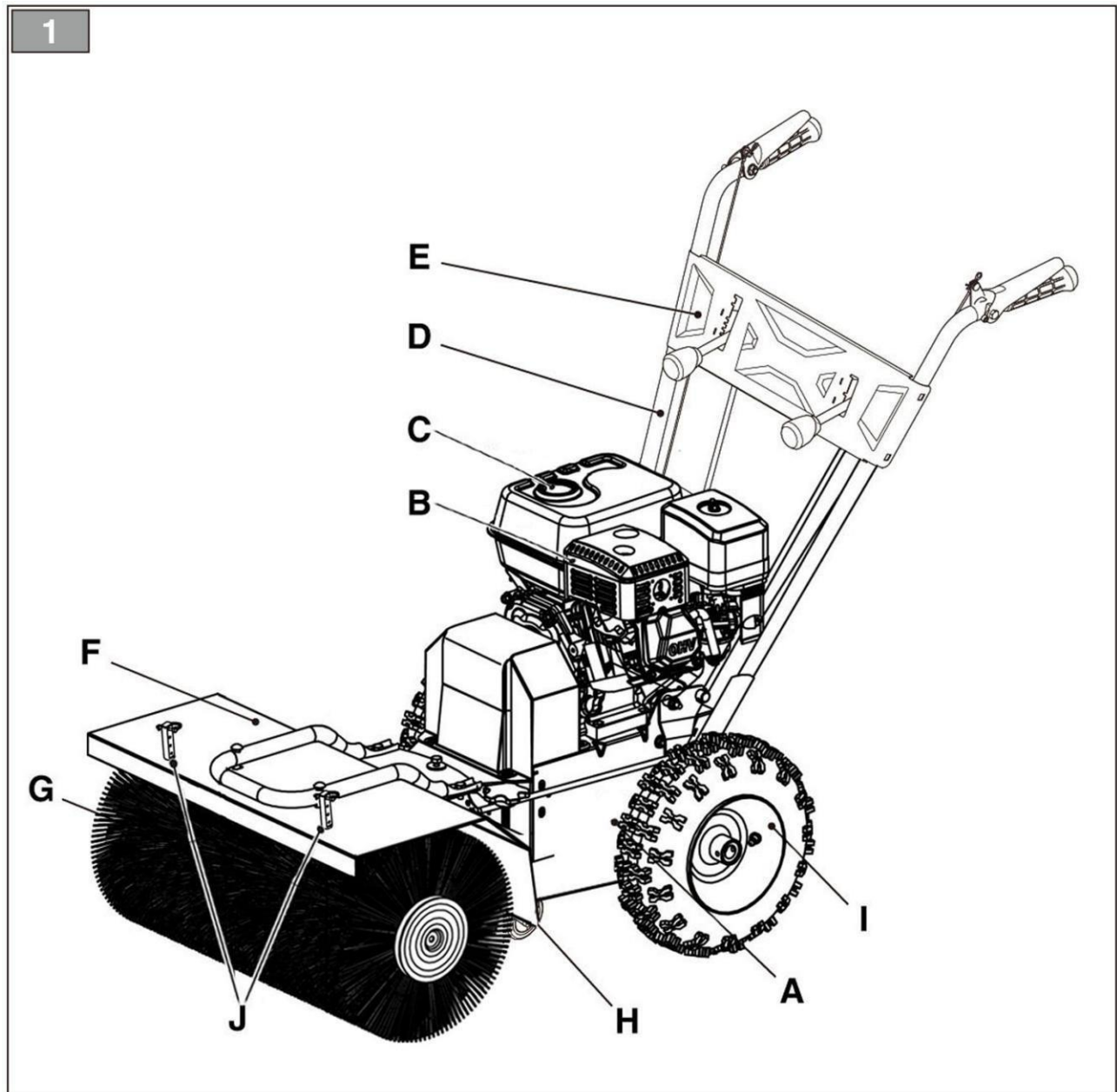
COMPONENTE PRINCIPALE

- A. Șasiu
- B. Motor
- C. Rezervor combustibil
- D. Mâner

- E. Panou de comandă
- F. Apărător de siguranță pentru perie
- G. Perie
- H. Capac roți
- I. Roată
- J. Accesorii de fixare echipament

CONȚINUT PACHET

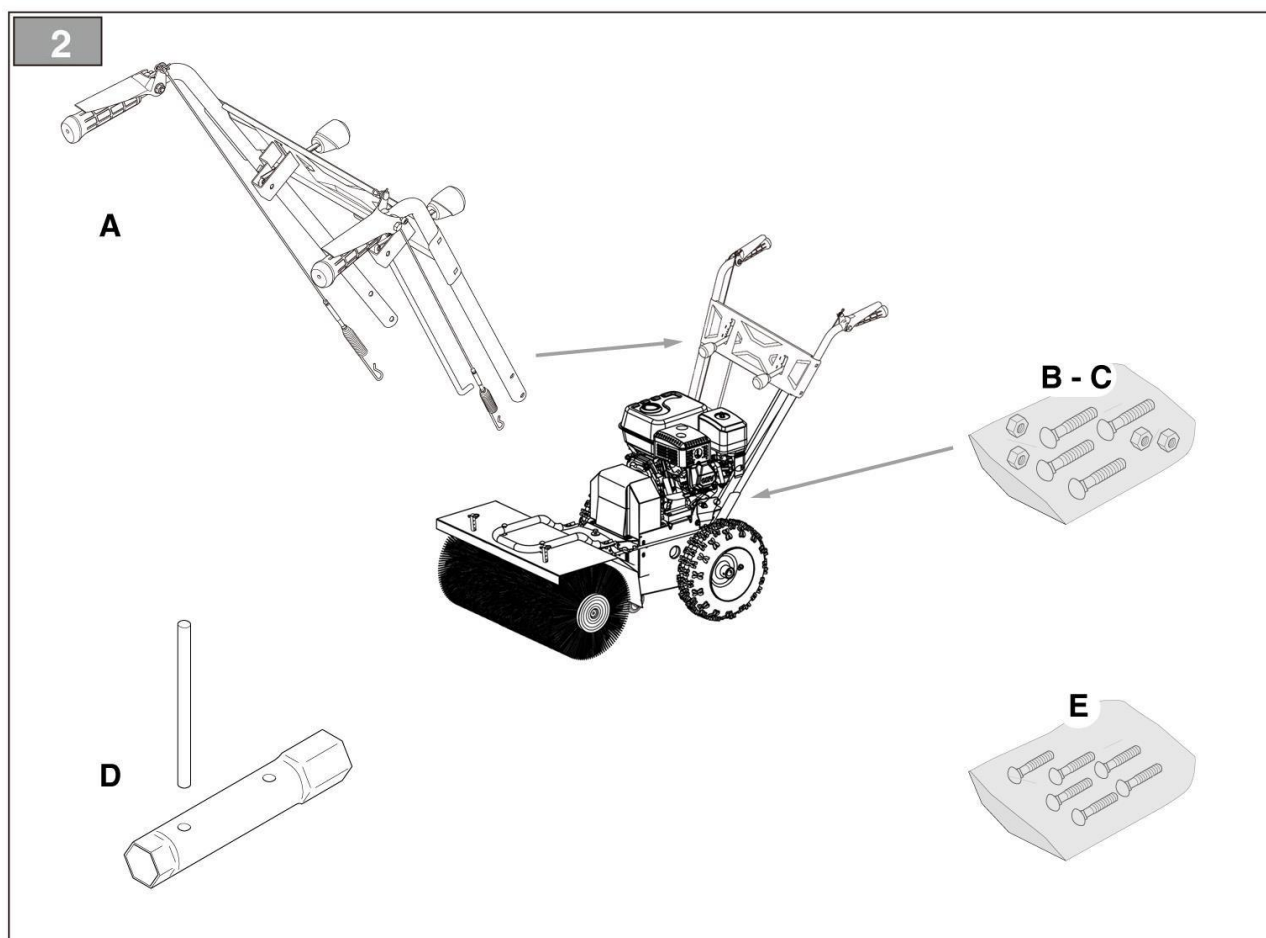

Poz.	Descriere	Cantitate
A	Mâner cu tije și fire preinstalate	1
B	Șuruburi de fixare mâner	4
C	Piulițe de fixare mâner	4
D	Cheie de demontare a bujiilor	1
E	Piulițe și șuruburi	1

NOTE:

1. Deschideți cu grijă ambalajul, având grijă să nu pierdeți componente.
2. Consultați documentația din cutie, inclusiv aceste instrucțiuni.

3. Scoateți toate piesele neasamblate din cutie.
4. Scoateți mașina din cutie.
5. Aruncați cutia și ambalajul în conformitate cu reglementările locale.

ASAMBLARE

Vă rugăm să rețineți că în timpul asamblării, veți avea nevoie de un ajutor!

1. Asamblare cablu de control și perie

Cuplați inelul cablului la deschiderea specifică (fig. 3).

NOTĂ: *Cablurile sunt deja pre-asamblate pe panoul de comandă.*

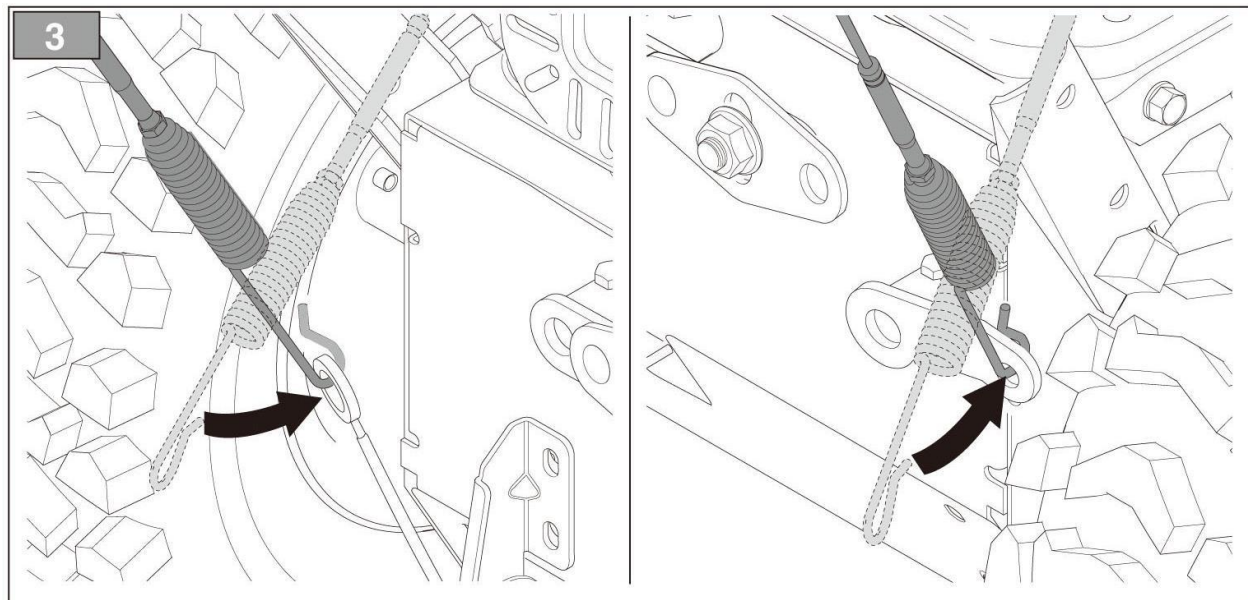

2. Asamblare mâner

Mânerul este livrat cu bordul deja asamblat. Șuruburile de asamblare a mânerului mașinii, șuruburile de fixare a controlului vitezei și piulițele și șuruburile pentru a asigura controlul direcției periei sunt livrate într-un pachet separat, găsit în ambalajul mașinii. Instalați după cum urmează:

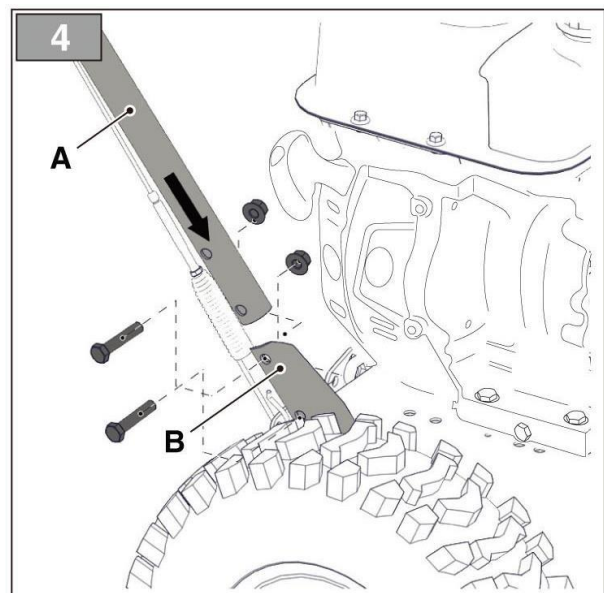

- a) Aduceți cele două tuburi de la capetele mânerului (fig. 4.A) până la suport (fig. 4.B).
- b) Introduceți șuruburile în găuri și fixați-le cu piulițele.

3. Instalarea controlului angrenajului

- a) Îndepărtați îmbinarea asamblată anterior (fig. 5.A) de pe controlul angrenajului (fig. 5.B) și piuliță (fig. 5.C).
- b) Inserați îmbinarea (fig. 5.A) a controlului angrenajului în orificiul de pe mâner (fig. 5.D) pentru a o conecta la transmisie.
- c) Fixați șaiba (fig. 5.B) și piulița (fig. 5.C).

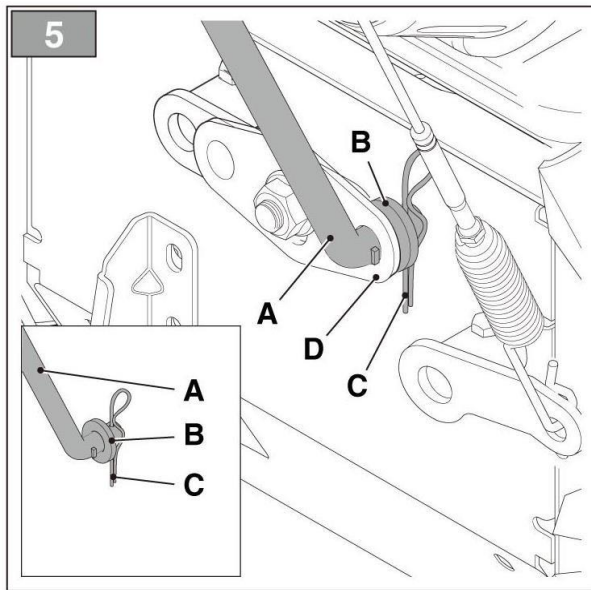

4. Ansamblul de control direcțional al periei

- a) Scoateți îmbinarea asamblată anterior (fig. 6.A) de pe piulița de reglare a direcției periei (fig. 6.B).
- b) Introduceți îmbinarea (fig. 6.A) pe controlul direcției periei în orificiul mânerului (fig. 6.C) pentru a o conecta la motor.
- c) Fixați piulița (fig. 6.B).

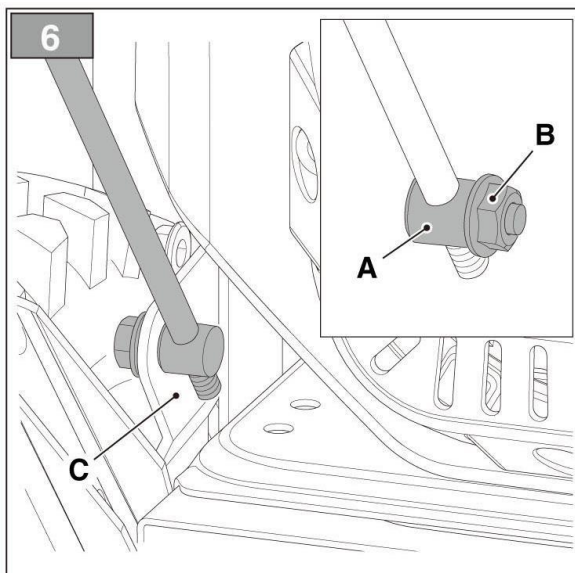

OPERAREA MOTORULUI

NOTĂ: MOTORUL ESTE LIVRAT FĂRĂ ULEI ȘI COMBUSTIBIL.

Alimentare cu ulei:

Așezați motorul în poziție orizontală. Scoateți dopul și umpleți cu ulei până la margine. (Figura 7)

Combustibil

Folosiți combustibil fără plumb cu cea mai mică cifră octanică disponibilă. La umplere, așezați mașina în poziție orizontală. Înlocuiți întotdeauna combustibilul vechi. Opriți întotdeauna motorul când alimentați. Nu umpleți niciodată cu combustibil când motorul este fierbinte. Nu folosiți niciodată benzină amestecată cu ulei.

Operare - Start și Stop

Motor rece

Activați șocul motorului / starterul. Setați controlul accelerației la viteza maximă. (Figura 8) mai întâi, trageți frânghia de pornire de câteva ori, scurt, până când simțiți că e strâns. Trageți încet frânghia de pornire până la punctul în care se simte strâns, puneți mâna stângă pe motor pentru a vă ține și trageți cu putere frânghia de pornire o dată. Când motorul pornește, dezactivați șocul.

NOTĂ: NU LĂSAȚI NICIODATĂ STARTERUL PORNIT SINGUR

Urmăriți-l cu mâna până la capăt. Dacă motorul nu funcționează în ciuda mai multor încercări, aceasta poate fi cauzată de faptul că există prea mult combustibil în cilindru/carburator și că bujia a devenit umedă. Scoateți dopul și ștergeți-l.

Opriți Motorul:

Setați comanda accelerației în poziția „Stop”. Setați maneta de accelerație la ralanti și lăsați motorul să funcționeze timp de 12-20 de secunde înainte ca maneta să se oprească. Nu părăsiți niciodată mașina de măturat fără a opri motorul.

NOTĂ: Nu opriți motorul prin pornirea șocului, poate avaria funcția motorului.

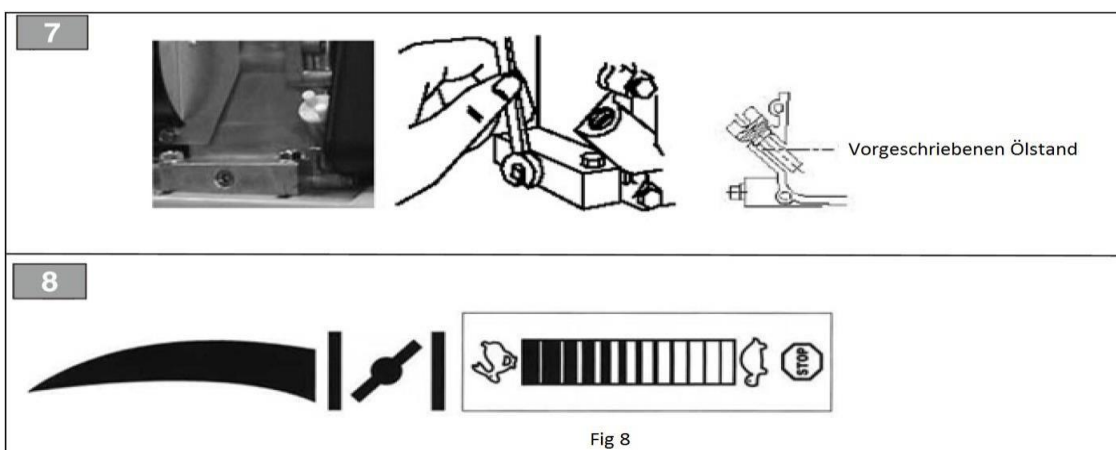

Fig 8

OPERARE



PRECAUȚIE

O MAȘINĂ DE MĂTURAT ESTE COMPLEXĂ.

Numai operatori cu pregătire completă sau operatori stagiați sub supravegherea unei persoane cu pregătire completă ar trebui să folosească această mașină.

Înainte de utilizare:

- Acționați comenzile mașinii de măturat într-o locație off-road.
- Asigurați-vă că vă aflați într-o zonă sigură, departe de trafic sau alte pericole.
- Verificați tot sistemul asigurându-vă că este strâns.
- Înlocuiți orice hardware deteriorat cu elemente de fixare evaluate corespunzător.
- Verificați presiunea în roți înainte de a mătura.
- Remove from the sweeping area all property that could be damaged by flying debris.
- Asigurați-vă că toate persoanele care nu operează mașina de măturat sunt departe de zona de acțiune a mașinii de măturat.
- Purtați întotdeauna îmbrăcăminte adecvată, cum ar fi cămăși cu mânecă lungă, cu nasturi la manșete, ochelari de protecție sau o protecție pentru față, protecție pentru urechi și o mască de praf.

În timpul utilizării



PERICOL

PERICOL DE CĂDERE. NU UTILIZAȚI LÂNGĂ MARGINI NESUPRAVEGHEATE

- Această mașină de măturat nu este destinată utilizării pe acoperiș.
- Când utilizați mașina de măturat, respectați toate regulile guvernamentale, legile locale și alte îndrumări profesionale pentru aplicația dvs. de măturat.
- Minimizați riscul de resturi zburătoare - utilizați cea mai mică viteză de rotație pentru ce aveți de făcut.
- Țineți mâinile, picioarele, părul și alte haine largi departe de toate părțile în mișcare.
- Înainte de a întrerupe operarea, din orice motiv, opriți motorul.



NOTĂ : EVITAȚI AVARIEREA TRANSMISIEI. Nu schimbați în timpul mișcării.

AVERTISMENT

Lăsați capacul periei (scut) și toate celelalte scuturi și echipamente de siguranță la locul lor atunci când utilizați mașina de măturat.

- Când măturați pe teren accidentat, reduceți viteza pentru a evita „sărirea” mașinii de măturat. Poate rezulta pierderea controlului.
- Nu măturați niciodată spre oameni, clădiri, vehicule sau alte obiecte care pot fi deteriorate de resturile zburătoare.
- Acționați comenzile numai când motorul este pornit.
- În timp ce acționați încet mașina de măturat într-o zonă deschisă, verificați funcționarea corectă a tuturor comenzilor și a tuturor dispozitivelor de protecție. Notați orice reparații necesare în timpul funcționării mașinii de măturat. Raportați orice reparație necesară.

OPERARE

Înainte de fiecare utilizare

Efectuați întreținerea zilnică așa cum este indicat în Programul de întreținere.

Porniți mașina de măturat la un ralanti scăzut, verificați rotirea corectă a periei și cuplarea transmisiei.



AVERTISMENT

EVITAȚI RĂNIRILE GRAVE.

Verificați dacă există obiecte mari care ar putea dăuna operatorului sau altora dacă sunt aruncate de măturător. Scoateți aceste elemente înainte de utilizare.

În timpul utilizării

Direcționarea resturilor

- Evitați presiunea excesivă asupra secțiunilor periei pentru a preveni uzura excesivă. Un model lat de doi până la patru inci (5.08cm – 10.16cm) este suficient pentru majoritatea aplicațiilor.
- Direcționați resturile prin înclinarea capului periei în acea direcție.
- Observați direcția vântului. Măturarea în timp ce adie vântul este mai eficientă și ajută la alungarea resturilor departe de operator.
- Termenii balansare și unghi sunt folosiți interschimbabil.

Direcția periei

Direcția periei este reglată de un mâner (fig. 9B) care o înclină în direcția dorită. Deplasați maneta înainte sau înapoi într-una dintre cele 3 poziții disponibile pentru a înclina peria.

- **Înainte** = 15° spre dreapta.
- **Central** = 0° fără înclinare.
- **Spatele mânerului** = 15° la stânga.

Măturare

Pentru a mătura:

1. Rotiți comanda direcției periei (fig. 9 B) în poziția dorită.
(vezi direcția periei)
2. Setați uneltele în funcție de traseu și de cantitatea de măturat.
3. Cuplați angrenajul periei. (fig. 9C)
4. Cuplați tracțiunea. (fig. 9D)

NOTĂ: EVITAȚI DISTRUGEREA APARATULUI.

Reduceți viteza de deplasare pentru a evita lovirea obiectelor imobile. Mașina de măturat este echipată cu oprire instantanee, când eliberați mânerul, peria și mașina se opresc.

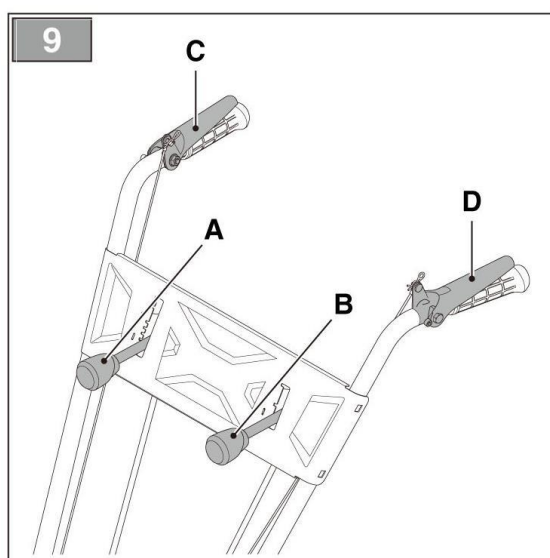

Sfaturi de operare

NOTĂ: EVITAȚI DISTRUGEREA APARATULUI. Nu loviți în grămezi.

Suprafețe mari

- Pentru suprafețe neuniforme sau murdare, reduceți viteza pentru a evita încurcarea periei și deteriorarea acesteia.
- Măturați creând un pasaj central care împarte zona în 2 părți și apoi măturați zonele rămase. Acest lucru reduce sarcina de pe perie.

Zăpadă

- Zăpada este îndepărtată mai ușor când este încă proaspătă. Treceți înapoi peste zonele deja curățate pentru a îndepărta reziduurile de zăpadă.
- Dacă este posibil, curățați zăpada în direcția vântului. Verificați distanța și direcția zăpezii îndepărtate.
- Reduceți rotațiile motorului înainte de a-l opri.

Murdărie și pietriș

- Pentru a reduce cantitatea de murdărie ridicată la măturare, lucrați la viteză mică a periei. Dacă este posibil, lucrați și în zilele umede sau înnorate sau după ce plouă.
- Pentru pietriș, reglați înălțimea periei pentru a evita aruncarea acestora și cauzarea de eventuale daune.

Resturi grele

- Reduceți viteza înainte și lucrați fără a utiliza întreaga lățime de lucru a mașinii.



AVERTISMENT

OPERAȚI MAȘINA ÎN SIGURANȚĂ

Nu utilizați echipamentul până când nu sunteți complet instruit de către un operator calificat în ceea ce privește utilizarea comenzilor, sunteți familiarizat cu capacitățile, dimensiunile și toate cerințele de siguranță. Pentru aceste instrucțiuni, consultați manualul principal.

- Păstrați toate elementele, barele de prindere, pedalele și comenzile fără murdărie, grăsime, resturi și ulei.
- Nu permiteți niciodată nimănui să se afle în preajma echipamentului când acesta funcționează.
- Nu permiteți utilizatorilor să se așeze pe ataș sau motorul principal.
- Nu utilizați echipamentul din altă parte decât în poziția corectă.
- Nu lăsați niciodată echipamentul nesupravegheat cu motorul pornit sau cu atașul în poziție ridicată.
- Nu modificați și nu îndepărtați niciun element de siguranță din motorul principal sau din ataș.
- Cunoașteți regulile de siguranță la locul de muncă, precum și regulile de trafic. Dacă aveți îndoieli cu privire la orice problemă de siguranță, contactați coordonatorul de siguranță pentru explicații.

AVERTISMENT

ÎN CAZ DE URGENȚĂ, ELIBERAȚI MÂNERUL CÂT POSSIBIL DE RAPID ȘI OPRIȚI MOTORUL.

Ajustarea pe înălțime a protecției de roți & perii

Odată ce periiile sunt uzate, este necesar să reglați înălțimea periiilor, adică cât de aproape sunt acestea de suprafața de măturat. Această reglare are loc prin mișcarea inelelor de plastic ale roților cu perii. După cum urmează:

1. Slăbiți butonul lateral (fig. 10.A);
2. Rotiți butonul de sus (fig. 10.B) în sensul acelor de ceasornic / în sens invers acelor de ceasornic pentru a ridica / coborî roțile mici;
3. Fixați butonul lateral (fig. 10.A);

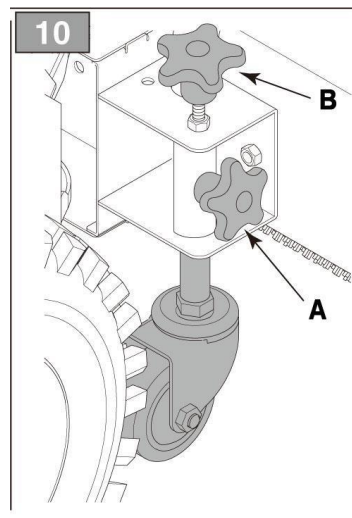

Schimb auxiliare

Dacă ceea ați cumpărat o mașină de măturat multifuncțională și o freză de zăpadă, ar trebui să schimbați singur funcția. Vă rugăm să verificați pașii de mai jos pentru succesul asamblării.

Pentru a separa partea motorului și auxiliare (cap de mătură/ freză de zăpadă)

1. Dacă este potrivit pentru măturare, atunci trebuie să:
 - a) Scoateți știftul B (fig.11 A) din bara de direcție (fig.11 C);
 - b) Trageți bara de direcție (fig.11 C) din mașină.
 - c) Apăsați pe bara de direcție (fig.11 C) în cârlig (fig.11 B) pentru a evita mișcarea acestuia.

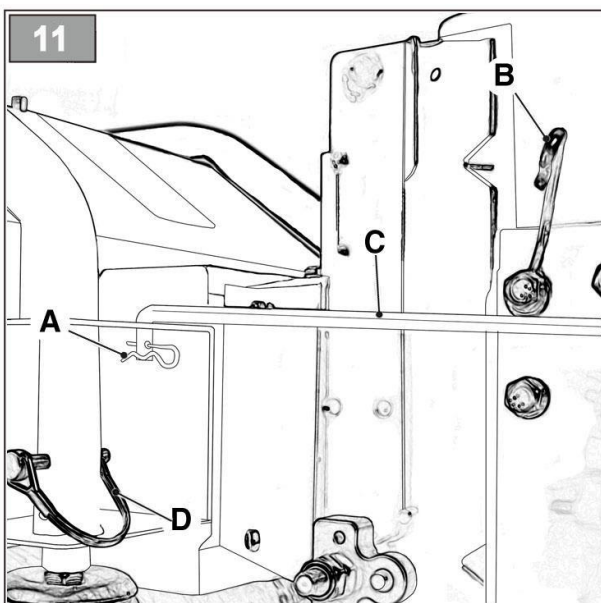

Dacă auxiliarul de pe mașină este o freză de zăpadă, săriți peste acest pas.

2. Țineți ferm de mânerul mașinii.
3. Apăsați pedala inferioară (fig.12 A) în apropierea conexiunii conform fig.13.

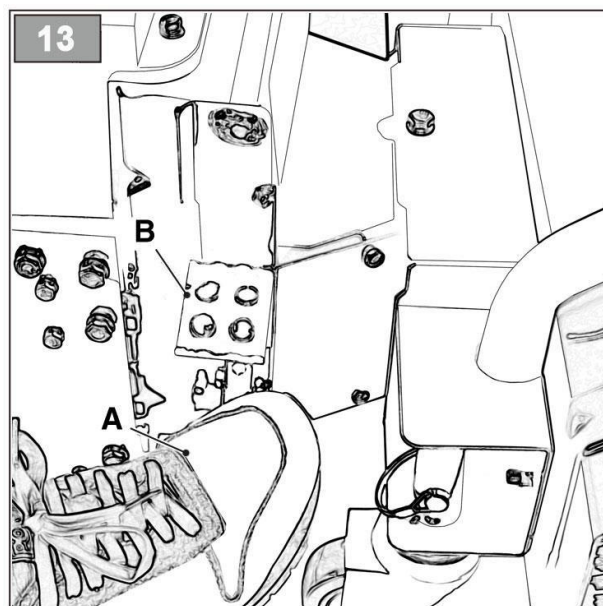
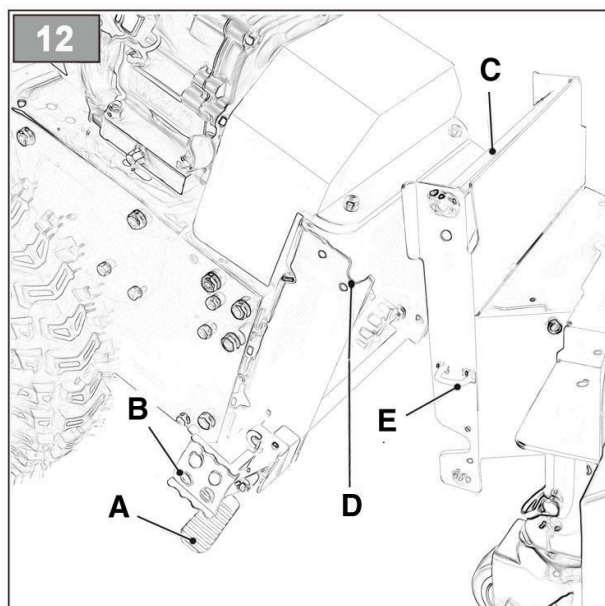

4. Pedala superioară (fig.12 B & fig.13 B) va fi eliberată din conexiune (fig.12 E).
5. Ridicați piesa motorului pentru a elibera atașul.

Pentru a conecta piesa motorului cu accesoriile (cap de măturat/freză de zăpadă)

1. Puneți capul mașinii de măturat / freză de zăpadă pe o zonă deschisă.
2. Dacă intenționați să conectați capul de mătură, vă rugăm să vă asigurați că ambele roți (fig.14 B) sunt în poziția cea mai înaltă (roțile nu pot atinge solul).

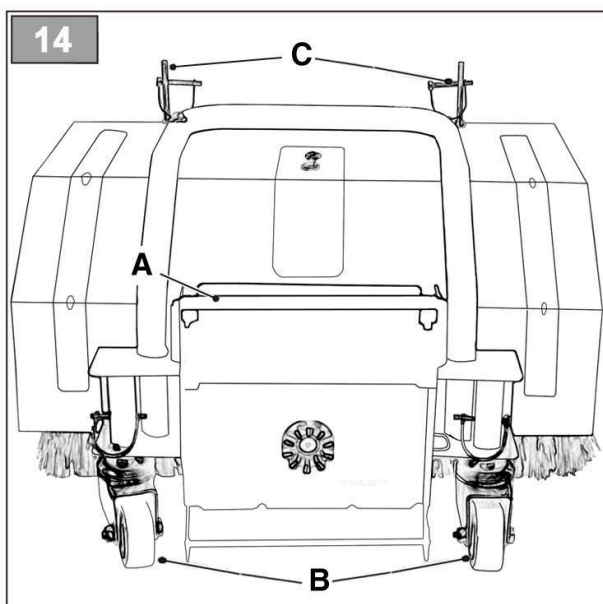

3. Țineți mânerul motorului și mutați-l spre auxiliar.
4. Coborâți motorul pentru a face bara (fig.12 C) să intre în cele două cârlige (fig.12 D) pentru a bloca treptele din două părți. Veți auzi un semnal sonor ca un "CLICK".
5. Asigurați-vă că cele două viteze sunt în poziția corectă, apoi apăsați pedala superioară (fig.12 B) spre conexiune (fig.12 E). Veți auzi un semnal sonor ca un "CLICK".
6. Dacă conectați capul de aruncat zăpadă, este OK pentru operare.

7. Dacă conectați capul de măturat, trebuie să urmați pașii:
- Scoateți bara de direcție (fig.11 C) din cârlig (fig.11 B).
 - Scoateți știftul (fig.11 A) de pe bara de direcție (fig.11 C).
 - Apăsați bara de direcție (fig.11 C) până la orificiul de pe capul de mătură.
 - Puneți știftul (fig.11 A) în bara de direcție (fig.11 C).
- Acum mașina de măturat este funcțională.

SERVICE & REPARAȚII - GENERALITĂȚI

- Reparați sau ajustați mașina de măturat într-o zonă sigură, departe de trafic și alte pericole.
- Înainte de reglare sau întreținere, scoateți firul bujiilor din bujie.

DEPOZITARE

NOTĂ:

- Nu depozitați mașina cu greutate pe perie. Greutatea va deforma perii, distrugând eficiența.
- Nu depozitați periile din polipropilenă în lumina directă a soarelui. Materialul se poate deteriora și se poate distruge înainte ca perii să fie uzați.
- Păstrați materialul periei din polipropilenă departe de căldură sau flăcări intense.

DEPANARE

Motorul nu pornește	Asigurați-vă că bujia nu este defectă
	Asigurați-vă că capacul bujiei este montat corect
Motorul merge întrerupt	Asigurați-vă că șocul este dezactivat
	Asigurați-vă că nu există impurități în combustibil
Periile nu se rotesc	Verificați dacă este cuplată corect cureua.
	Verificați dacă este defectă cureua-v.
Mașina nu funcționează	Asigurați-vă că este reglat corect cuplajul curelei
Aparatul nu mătură eficient	Verificați dacă este defectă cureua-v
	Verificați dacă distanța periei până la suprafață este setată corect

MENTENANȚĂ

PROGRAM ÎNTREȚINERE

PROCEDURI	Înainte de fiecare utilizare	25 ore	100 ore	După fiecare utilizare
Ansamblu - Inspectare și strângere	✓			
Motor și filtru de aer - verificați și curățați dacă este necesar	✓			
Ulei, motor - verificați nivelul	✓			
Unitate de spălare - Îndepărtați grăsimea și resturile				✓

Mentenanță

Dacă trebuie să schimbați curelele, vă rugăm să contactați distribuitorul sau agentul local. Nu le schimbați singur.



Riscuri de reziduuri

Chiar și atunci când mașina este utilizată conform instrucțiunilor, nu este posibil să se elimine toți factorii de risc reziduali. Următoarele pericole pot apărea în legătură cu construcția și designul:

1. Afectarea plămânilor dacă nu este purtată o mască de praf eficientă.
2. Afectarea auzului dacă nu se poartă o protecție auditivă eficientă.
3. Daune aduse sănătății rezultate din emisia de vibrații dacă mașina este utilizată pe o perioadă mai lungă de timp sau nu este gestionată și întreținută corespunzător.

AVERTISMENT

Această mașină produce câmp electromagnetic în timpul funcționării. Acest câmp poate interfera în anumite circumstanțe cu implanturile medicale active sau pasive. Pentru a reduce riscul de vătămare gravă sau mortală, recomandăm persoanelor cu implanturi medicale să-și consulte medicul și producătorul implantului medical înainte de a utiliza acest aparat.

DECLARAȚIE DE CONFORMITATE

În conformitate cu Directiva 2006/42/EC privind aparatele din 17 Mai 2006, Anexa II A

Villager

Villager d.o.o.
Kajuhova 32 P, 1000 Ljubljana, SLO

Descrierea aparatului:

**Mașină multifuncțională de măturat & freză de zăpadă
Villager VSS 60**

Declarăm pe proprie răspundere că produsul menționat mai sus este proiectat și fabricat în conformitate cu:

- Directiva 2006/42/CE privind siguranța aparatelor
- Directiva 2014/30/ CE privind compatibilitatea electromagnetică
- Directiva 2000/14/ CE, 2005/88/ CE privind nivelul de zgomot
- Directiva 97/98/ CE _2012/46/EU privind emisia de poluanți gazoși și de particule de la motoarele cu ardere internă care urmează să fie instalate în mașinile mobile non-rutiere aprobate tip CE: e24*97/68SA*2012/46*0115*03 (II) și alte standarde armonizate:

EN 55012:2007+A1

EN 61000-6-1:2007

EN ISO 12100:2010

ISO 8437:1989+A1

Corp notificat în conformitate cu **Directiva 2000/14/EC, 2005/88/EC**
TÜV Rheinland raport de testare 50069816 001 dat. 22.01.2017

Nivelul de putere sonoră măsurat LpA 88,9 dB(A)

Nivelul de putere sonoră garantat LwA 103 dB(A)

Persoana responsabilă autorizată să întocmească documentația tehnică: Zvonko Gavrilov,
de la compania Villager D.O.O, Kajuhova P 32, 1000 Ljubljana

Locație / dată: Ljubljana, 22.02.2017.

Reprezentant autorizat
Zvonko Gavrilov

