

FIȘĂ TEHNICĂ / DESCRIERE PRODUS

HOTĂ INOX SLIDING 60CM 1390

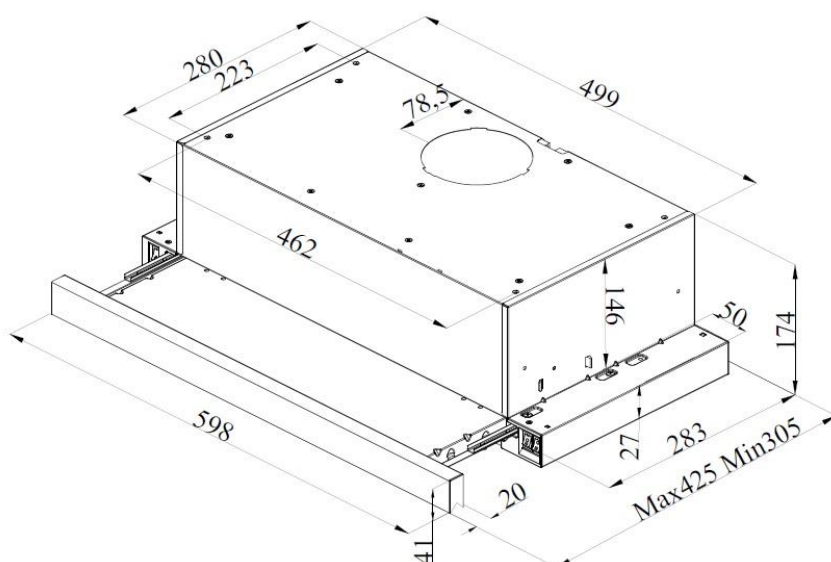



PYRAMIS

Inspirație în bucătărie

Directiva EU 65/2014 – EN61591, EN60704-2-13, EN50564

| | |
|--|------------------------------------|
| Marca comercială | PYRAMIS |
| Model | HOTĂ INOX SLIDING 60CM 1390 |
| Consum energetic anual (AEC)(kWh/a) | 60,2 |
| Clasa de eficiență energetică (EEI) | D |
| Eficiența fluidodinamică (FDE) | 8,3 |
| Clasa de eficiență fluidodinamică (FDE) (Indice) | E |
| Eficiența luminozității(LE) | 22 |
| Clasa de eficiență a luminii (LE)(indice) | B |
| Eficiența de filtrare a grăsimii (GFE) | 75,9 |
| Clasa de eficiență a filtrării a grăsimii (GFE)(indice) | C |
| Capacitatea de absorbție în flux normal MIN (m ³ /h) | 189 |
| Capacitatea de absorbție în flux normal MAX (m ³ /h) | 253 |
| Capacitatea de absorbție în flux forțat (m ³ /h) | - |
| Putere acustică flux normal MIN (LWA)(dB) | 55 |
| Putere acustică flux normal MAX (LWA)(dB) | 59 |
| Putere acustică flux forțat (LWA)(dB) | - |
| Consum de energie în modul oprit (Po)(W) | 0,00 |
| Consum de energie în mod stand-by (Ps)(W) | - |
| Directiva EU 66/2014 | |
| Factor de creștere în timp (f) | 1,7 |
| Indice de Eficiență Energetică (EELhood) | 88,0 |
| Punctul de eficiență al fluxului de aer maxim (QBEP)(m ³ /h) | 160,1 |
| Eficiența punctului de presiune maxim (PBEP)(Pa) | 175 |
| Consum de energie electrică la eficiența maximă (WBEP)(W) | 93,5 |
| Putere totală sistem iluminat (WL)(W) | 3,0 |
| Media iluminării pe suprafața de gătit (Emiddle)(lux) | 66 |

Pyramis România SRL, în calitate de importator, nu își asumă responsabilitatea pentru modificările aduse produselor de către producătorul acestora ulterior emiterii acestui document. Producătorul își rezervă dreptul de a aduce modificări, îmbunătățiri produselor sale care nu afectează caracteristicile tehnice fără notificarea în prealabil a acestora.